

# RS1 / RS3 RECUMBENT LIFECYCLE® EXERCISE BIKES

M051-00K101-0000 REV B

ASSEMBLY INSTRUCTIONS  
INSTRUCTIONS D'ASSEMBLAGE  
MONTAGEANLEITUNG  
INSTRUCCIONES DE MONTAJE  
MONTAGEVOORSCHRIFTEN  
ИНСТРУКЦИЯ ПО СБОРКЕ

تعليمات التجميع



**LifeFitness**  
WHAT WE LIVE FOR

# CORPORATE HEADQUARTERS

Columbia Centre III, 9525 West Bryn Mawr Avenue, Rosemont, Illinois 60018 • U.S.A.

847.288.3300 • FAX: 847.288.3703

Service phone number: 800.351.3737 (toll-free within U.S.A., Canada)

Global Website: [www.lifefitness.com](http://www.lifefitness.com)

## INTERNATIONAL OFFICES

### AMERICAS

#### North America Life Fitness, Inc.

Columbia Centre III  
9525 West Bryn Mawr Avenue  
Rosemont, IL 60018 U.S.A  
Telephone: (847) 288 3300  
Fax: (847) 288 3703  
Service Email: [customersupport@lifefitness.com](mailto:customersupport@lifefitness.com)  
Service Website: [www.lifefitness.com/parts](http://www.lifefitness.com/parts)  
Sales/Marketing Email:  
[consumerproducts@lifefitness.com](mailto:consumerproducts@lifefitness.com)  
Operating Hours: 7:00 am-6:00 pm (CST)

#### Brazil Life Fitness Brasil

Av. Cidade Jardim, 900  
Jd. Paulistano  
São Paulo, SP 01454-000  
BRAZIL  
SAC: 0800 773 8282  
Telephone: +55 (11) 3095 5200  
Fax: +55 (11) 3095 5201  
Service Email: [suporte@lifefitness.com.br](mailto:suporte@lifefitness.com.br)  
Sales/Marketing Email: [lifefitness@lifefitness.com.br](mailto:lifefitness@lifefitness.com.br)  
Service Operating Hours:  
9:00 - 17:00 (BRT) (Monday-Friday)  
Store Operating Hours:  
9:00 -20:00 (BRT) (Monday-Friday)  
10:00 - 16:00 (BRT) (Saturday)

#### Latin America & Caribbean\* Life Fitness Inc.

Columbia Centre III  
9525 West Bryn Mawr Avenue  
Rosemont, IL 60018 U.S.A  
Telephone: (847) 288 3300  
Fax: (847) 288 3703  
Service Email: [customersupport@lifefitness.com](mailto:customersupport@lifefitness.com)  
Sales/Marketing Email:  
[consumerproducts@lifefitness.com](mailto:consumerproducts@lifefitness.com)  
Operating Hours: 7:00am-6:00pm (CST)

### EUROPE, MIDDLE EAST, & AFRICA (EMEA)

#### Netherlands & Luxemburg Life Fitness Atlantic BV

Bijdorplein 25-31  
2992 LB Barendrecht  
THE NETHERLANDS  
Telephone: (+31) 180 646 666  
Fax: (+31) 180 646 699  
Service Email: [service.benelux@lifefitness.com](mailto:service.benelux@lifefitness.com)  
Sales/Marketing Email:  
[marketing.benelux@lifefitness.com](mailto:marketing.benelux@lifefitness.com)  
Operating Hours: 9.00h-17.00h (CET)

#### United Kingdom & Ireland Life Fitness UK LTD

Queen Adelaide  
Ely, Cambs, CB7 4UB  
Telephone: General Office (+44)  
1353.666017  
Customer Support (+44) 1353.665507  
Fax: (+44) 1353.666018  
Service Email: [uk.support@lifefitness.com](mailto:uk.support@lifefitness.com)  
Sales/Marketing Email: [life@lifefitness.com](mailto:life@lifefitness.com)  
Operating Hours:  
General Office: 9.00am - 5.00pm (GMT)  
Customer Support: 8.30am - 5.00pm (GMT)

#### Germany & Switzerland Life Fitness Europe GMBH

Siemensstraße 3  
85716 Unterschleißheim  
GERMANY  
Telephone: (+49) 89.31 77 51.0 (Germany)  
(+41) 0848 000 901 (Switzerland)  
Fax: (+49) 89.31 77 51.99 (Germany)  
(+41) 043 818 07 20 (Switzerland)  
Service Email: [kundendienst@lifefitness.com](mailto:kundendienst@lifefitness.com)  
Sales/Marketing Email:  
[kundenberatung@lifefitness.com](mailto:kundenberatung@lifefitness.com)  
Operating Hours: 08.30 -16.30h (CET)

#### Austria Life Fitness Austria

Vertriebs G.m.b.H.  
Dückerstraße 7-9/3/36  
1220 Vienna  
AUSTRIA  
Telephone: (+43) 1.61.57.198  
Fax: (+43) 1.61.57.198.20  
Service Email: [kundendienst@lifefitness.com](mailto:kundendienst@lifefitness.com)  
Marketing/Sales Email:  
[kundenberatung@lifefitness.com](mailto:kundenberatung@lifefitness.com)  
Operating Hours: 08:30-16.30.h (MEZ)

#### Spain Life Fitness IBERIA

C/Frederic Mompou 5,1ª<sup>a</sup>  
08960 Sant Just Desvern Barcelona  
SPAIN  
Telephone: (+34) 93.672.4660  
Fax: (+34) 93.672.4670  
Service Email: [servicio.tecnico@lifefitness.com](mailto:servicio.tecnico@lifefitness.com)  
Sales/Marketing Email: [info.iberia@lifefitness.com](mailto:info.iberia@lifefitness.com)  
Operating Hours:  
9.00h-18.00h (Monday-Thursday)  
8.30h-15.00h (Friday)

#### Belgium Life Fitness Benelux NV

Parc Industriel de Petit-Rechain  
4800 Verviers  
BELGIUM  
Telephone: (+32) 87 300 942  
Fax: (+32) 87 300 943  
Service Email: [service.benelux@lifefitness.com](mailto:service.benelux@lifefitness.com)  
Sales/Marketing Email:  
[marketing.benelux@lifefitness.com](mailto:marketing.benelux@lifefitness.com)  
Operating Hours: 9.00h -17.00h (CET)

### Italy

#### Life Fitness Europe GmbH

Siemensstraße 3  
85716 Unterschleißheim  
GERMANY  
Telephone: (+39) 02-55378611  
Service: 800438836 (In Italy)  
Fax: (+39) 02-55378699  
Service Email: [assistenza@lifefitness.com](mailto:assistenza@lifefitness.com)  
Sales/Marketing Email: [info@lifefitnessitalia.com](mailto:info@lifefitnessitalia.com)  
Operating Hours: 08:30 - 16:30h (CET)

#### All Other EMEA Countries & Distributor Business C-EMEA\*

Bijdorplein 25-31  
2992 LB Barendrecht  
THE NETHERLANDS  
Telephone: (+31) 180 646 644  
Fax: (+31) 180 646 699  
Service Email: [service.db.cemea@lifefitness.com](mailto:service.db.cemea@lifefitness.com)  
Sales/Marketing Email:  
[marketing.db.cemea@lifefitness.com](mailto:marketing.db.cemea@lifefitness.com)  
Operating Hours: 9.00h-17.00h (CET)

### ASIA PACIFIC (AP)

#### Japan Life Fitness Japan

Japan Nippon Brunswick Bldg., #8F  
5-27-7 Sendagaya  
Shibuya-Ku, Tokyo  
Japan 151-0051  
Telephone: (+81) 3.3359.4309  
Fax: (+81) 3.3359.4307  
Service Email: [service@lifefitnessjapan.com](mailto:service@lifefitnessjapan.com)  
Sales/Marketing Email: [sales@lifefitnessjapan.com](mailto:sales@lifefitnessjapan.com)  
Operating Hours: 9.00h-17.00h (JAPAN)

#### China and Hong Kong Life Fitness Asia Pacific LTD

Room 2610, Miramar Tower  
132 Nathan Road  
Tsimshatsui, Kowloon  
HONG KONG  
Telephone: (+852) 2891.6677  
Fax: (+852) 2575.6001  
Service Email: [HongKongEnquiry@lifefitness.com](mailto:HongKongEnquiry@lifefitness.com)  
Sales/Marketing Email:  
[ChinaEnquiry@lifefitness.com](mailto:ChinaEnquiry@lifefitness.com)  
Operating Hours: 9.00h-18.00h

#### All Other Asia Pacific countries & distributor business Asia Pacific\*

Room 2610, Miramar Tower  
132 Nathan Road  
Tsimshatsui, Kowloon  
HONG KONG  
Telephone: (+852) 2891.6677  
Fax: (+852) 2575.6001  
Service Email: [HongKongEnquiry@lifefitness.com](mailto:HongKongEnquiry@lifefitness.com)  
Sales/Marketing Email:  
[ChinaEnquiry@lifefitness.com](mailto:ChinaEnquiry@lifefitness.com)  
Operating Hours: 9.00h-18.00h

Also check [www.lifefitness.com](http://www.lifefitness.com) for local representation or distributor/dealer

1. IMPORTANT SAFETY INSTRUCTIONS	4
1. CONSIGNES DE SÉCURITÉ IMPORTANTES	10
1. WICHTIGE SICHERHEITSVORKEHRUNGEN	16
1. INSTRUCCIONES IMPORTANTES DE SEGURIDAD	22
1. BELANGRIJKE VEILIGHEIDSVORSCHRIFTEN	28
1. ВАЖНЫЕ ПРАВИЛА ТЕХНИКИ БЕЗОПАСНОСТИ	34
١. تعليمات السلامة الهامة	41
2. RS1 / RS3 RECLINABLE LIFECYCLE® EXERCISE BIKE OVERVIEW	6
2. PRÉSENTATION DES VÉLOS ET ALLONGÉS LIFECYCLE® RS1 / RS3	12
2. RS1 / RS3 LIFECYCLE® LIEGEERGOMETER: ÜBERBLICK	18
2. DESCRIPCIÓN GENERAL DE LAS BICICLETAS DE EJERCICIOS RECLINADAS LIFECYCLE® RS1 Y RS3	24
2. OVERZICHT VAN DE RS1/RS3 LIFECYCLE®-LIGFIETSHOMETRAINERS	30
2. ОБЗОР ГОРИЗОНТАЛЬНОГО ВЕЛОТРЕНАЖЕРА RS1 / RS3 LIFECYCLE®	36
٢. نظرة عامة على دراجة تمرينات lifecycle® المزودة بمسند للظهر RS1 / RS3	43
3. ASSEMBLY	7
3.1 COMPONENT LIST AND HARDWARE	7
3. ASSEMBLAGE	13
3.1 LISTE DES PIÈCES ET VISSERIE	13
3. ZUSAMMENBAU	19
3.1 LISTE DER KOMPONENTEN UND BEFESTIGUNGSTEILE	19
3. MONTAJE	25
3.1 LISTA DE COMPONENTES Y PIEZAS	25
3. ASSEMBLEREN	31
3.1 ONDERDELENLIJST EN BEVESTIGINGSMATERIAAL	31
3. СБОРКА	37
3.1 СПИСОК КОМПОНЕНТОВ И КРЕПЕЖЕЙ	37
٣. التجميع	42
٣-١ قائمة المكونات والمعدات	42
4 SPECIFICATIONS	55
4. CARACTÉRISTIQUES	57
4. TECHNISCHE DATEN	59
4. ESPECIFICACIONES	61
4. TECHNISCHE GEGEVENS	63
4. ТЕХНИЧЕСКИЕ ХАРАКТЕРИСТИКИ	65
٤. المواصفات	67
5. WARRANTY	56
5. GARANTIE	58
5. GARANTIE	60
5. GARANTÍA	62
5. GARANTIE	64
5. ГАРАНТИЯ	66
٥. الضمان	68

© 2014 Life Fitness, A division of Brunswick Corporation. All Rights Reserved. Life Fitness is a registered trademark of Brunswick Corporation. Fitlinxx is a trademark of Fitlinxx, Inc. Polar is a registered trademark of Polar Electro, Inc. iPod® and iPhone® are registered trademarks of Apple, Inc. Gym Wipes® is a registered trademark of The 2XL Corporation. PureGreen 24 is a trademark of Pure Green.

© 2014 Life Fitness, une division de Brunswick Corporation. Tous droits réservés. Life Fitness est une marque déposée de Brunswick Corporation. Fitlinxx est une marque commerciale de Fitlinxx, Inc. Polar est une marque déposée de la société Polar Electro Inc. iPod® et iPhone® sont des marques déposées de Apple, Inc. Gym Wipes® est une marque déposée de 2XL Corporation. PureGreen 24 est une marque déposée de Pure Green.

© 2014 Life Fitness, eine Firma der Brunswick Corporation. Alle Rechte vorbehalten. Life Fitness ist ein Warenzeichen der Brunswick Corporation. Fitlinxx ist eine Marke von Fitlinxx, Inc. Polar ist eingetragen Marke von Polar Electro, Inc. iPod® ist eingetragene Marke von Apple Inc. Gym Wipes® ist eingetragene Marke von The 2XL Corporation. PureGreen 24 ist eine Marke von Pure Green.

© 2014 Life Fitness, una división de Brunswick Corporation. Reservados todos los derechos. Life Fitness es una marca comercial registrada de Brunswick Corporation. Fitlinxx es una marca comercial de Fitlinxx, Inc. Polar es una marca registrada de Polar Electro, Inc. iPod® e iPhone® son marcas comerciales registradas de Apple, Inc. Gym Wipes® es una marca registrada de The 2XL Corporation. PureGreen 24 es una marca comercial de Pure Green.

© 2014 Life Fitness, een afdeling van Brunswick Corporation. Alle rechten voorbehouden. Life Fitness is een gedeponeerd handelsmerk van Brunswick Corporation. Fitlinxx is een handelsmerk van Fitlinxx, Inc. Polar is een handelsmerk van Polar Electro, Inc. iPod® en iPhone® zijn gedeponeerde handelsmerken van Apple, Inc. Gym Wipes® is een gedeponeerd handelsmerk van The 2XL Corporation. PureGreen 24 is een handelsmerk van Pure Green.

©Life Fitness, подразделение Brunswick Corporation, 2014. Все права защищены. Life Fitness является зарегистрированной торговой маркой Brunswick Corporation. Fitlinxx является торговой маркой компании Fitlinxx, Inc. Polar является зарегистрированной торговой маркой компании Polar Electro, Inc. iPod® и iPhone® являются зарегистрированными торговыми марками компании Apple, Inc. Gym Wipes® является зарегистрированной торговой маркой корпорации The 2XL. PureGreen 24 является торговой маркой компании Pure Green.

© 2014 Life Fitness، أحد فروع شركة Brunswick Corporation. جميع الحقوق محفوظة. Life Fitness علامة تجارية مسجلة لشركة Brunswick Corporation. Fitlinxx هي علامة تجارية مسجلة لشركة Fitlinxx, Inc. Polar هي علامة تجارية مسجلة لشركة Polar Electro, Inc. iPod® و iPhone® هي علامات تجارية مسجلة لشركة Apple, Inc. Gym Wipes® هي علامة تجارية مسجلة لشركة The 2XL Corporation. PureGreen 24 هي علامة تجارية لشركة Pure Green.

# 1 IMPORTANT SAFETY INSTRUCTIONS



**CAUTION:** Any changes or modifications to this equipment could void the product warranty.



**WARNING:** Read all instructions before using this product.



**WARNING:** Heart rate monitoring systems may be inaccurate. Over exercising may result in serious injury or death.



**DANGER:** To reduce the risk of electrical shock, always unplug this Life Fitness product before cleaning or attempting any maintenance activity.



**The heart rate hand pulse sensors provide an approximate heart rate value. The sensors are not medical devices and should not be used in any type of medical application.**

- Before using this product, it is essential to read the ENTIRE operation manual and ALL instructions. The exercise bike is intended for use solely in the manner described in this manual.
- Always follow the console instructions for proper operation.
- This appliance is not intended for use by persons (including children) with reduced physical, sensory or mental capabilities, or lack of experience and knowledge, unless they have been given supervision or instruction concerning use of the appliance by a person responsible for their safety.
- Children should be supervised to ensure that they do not play with the appliance.
- Never insert objects into any openings in this product. If an object should drop inside, turn off the power, unplug the power cord from the outlet and carefully retrieve it. If the item cannot be reached, contact Life Fitness Customer Support Services.
- Never place liquids of any type directly on the unit, except in an accessory tray. Containers with lids are recommended.
- Do not use the exercise bike outdoors, near swimming pools or in areas of high humidity.
- Keep all loose clothing, shoelaces, and towels away from the bike pedals.
- Keep the area around the Lifecycle clear of any obstructions, including walls and furniture.
- Use caution when mounting or dismounting the Lifecycle.
- Never operate a Life Fitness product if it has been dropped, damaged, or even partially immersed in water. Contact Life Fitness Customer Support Services.
- Keep the power cord away from heated surfaces. Do not pull the equipment by the power cord or use the power cord as a handle.
- Do not run the power cord on the floor under or along side of the Lifecycle.
- Wear shoes with rubber or high-traction soles. Do not use shoes with heels, leather soles, cleats or spikes. Do not use the Lifecycle in bare feet.
- Do not tip the Lifecycle on its side during operation.
- Keep hands and feet away from all moving parts.
- To ensure proper functioning of this product, do not install attachments or accessories that are not provided or recommended by Life Fitness.

- Use this product in a well-ventilated area.
- Use this product on a solid, level surface.
- Make sure that all components are fastened securely.
- An appliance should never be left unattended when plugged in. Unplug from outlet when not in use, and before putting on or taking off parts.
- Do not operate under blanket or pillow. Excessive heating can occur and cause fire, electric shock, or injury to persons.
- Never operate this appliance if it has a damaged cord or plug, if it is not working properly, if it has been dropped or damaged, or dropped into water. Contact Life Fitness Customer Support Services.
- Never operate the appliance with the air openings blocked. Keep the air openings free of lint, hair, and the like.
- To disconnect, turn all controls to the off position, then remove plug from outlet.
- Allow LCD consoles to “normalize” with respect to temperature for one hour before plugging the unit in and/or using.



**CAUTION: Health-related injuries may result from incorrect or excessive use of exercise equipment. LIFE FITNESS STRONGLY recommends seeing a physician for a complete medical exam before undertaking an exercise program, particularly if the user has a family history of high blood pressure or heart disease, is over the age of 45, smokes, has high cholesterol, is obese, or has not exercised regularly in the past year.**

If, at any time while exercising, the user experiences faintness, dizziness, pain, or shortness of breath, he or she must stop immediately.

**SAVE THESE INSTRUCTIONS FOR HOUSEHOLD USE.**

# 2 RS1 / RS3 RECUMBENT LIFECYCLE® EXERCISE BIKE OVERVIEW

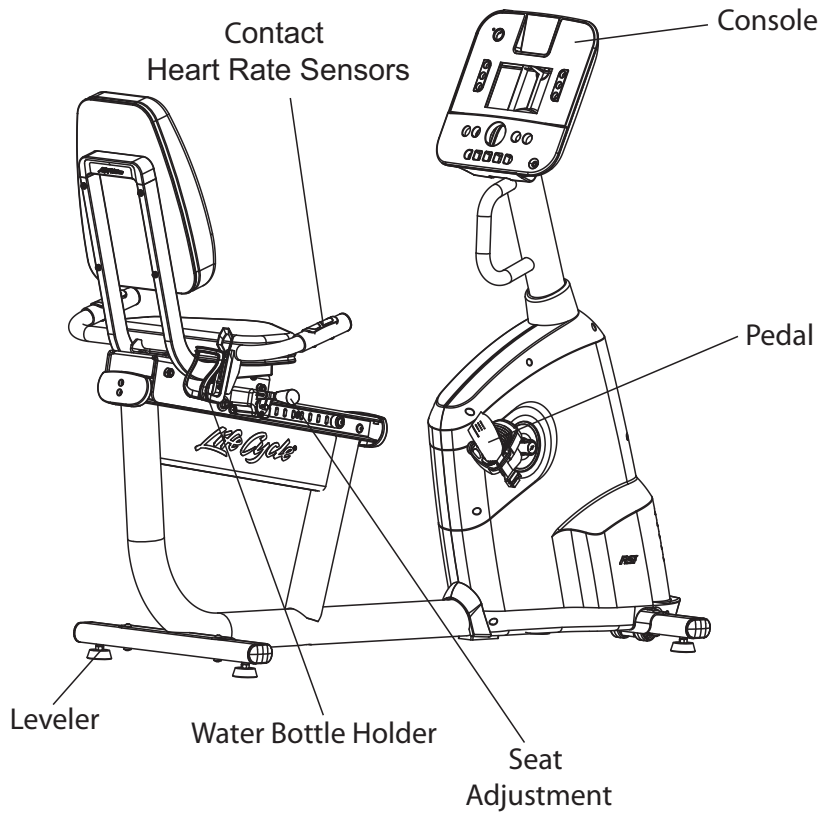

**RS1 WITH  
TRACK+ CONSOLE**

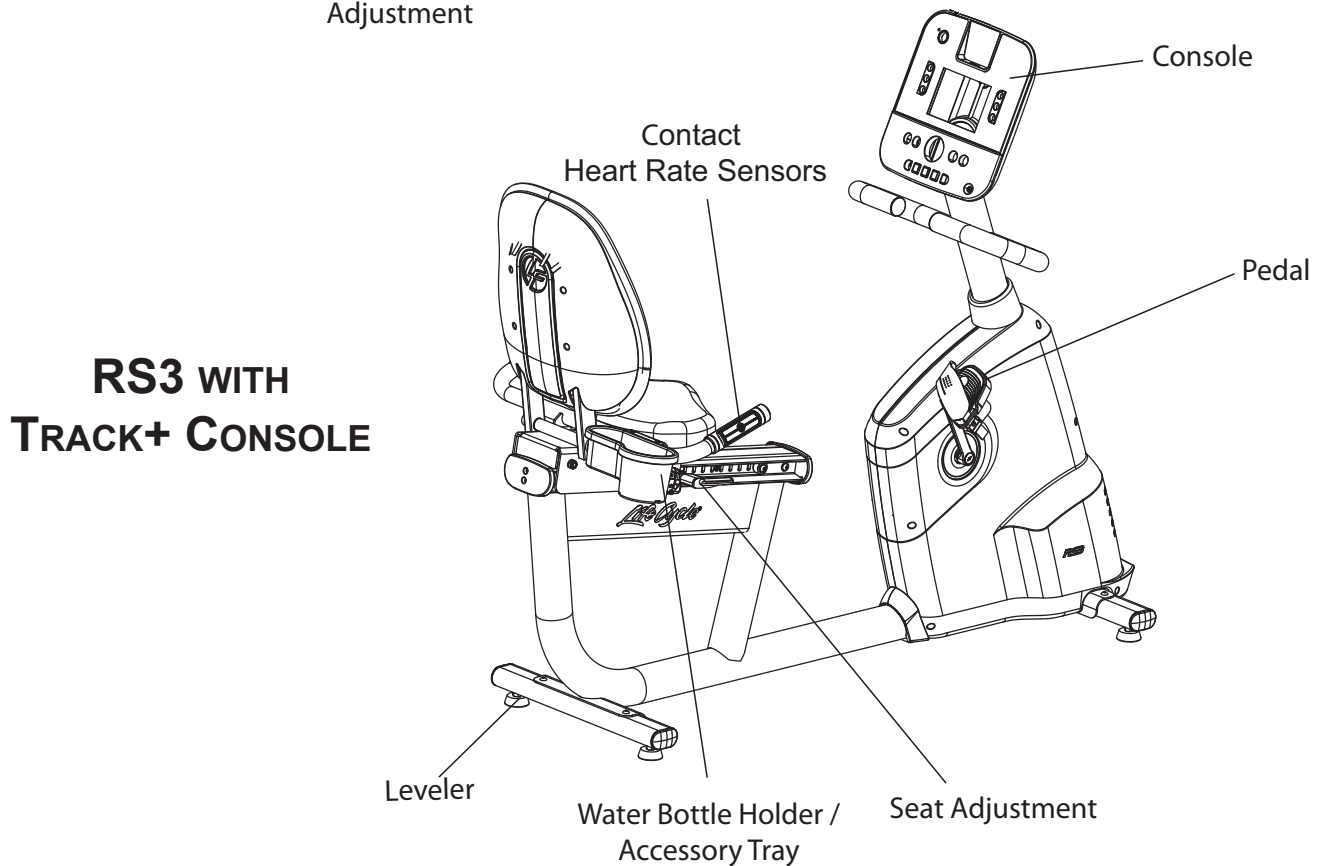

**RS3 WITH  
TRACK+ CONSOLE**

# 3 ASSEMBLY

## 3.1 COMPONENT LIST & HARDWARE

Identify the following components after unpacking your Lifecycle. The tools needed for assembling the product are included.

Item	Description	RS1	RS3
1	Rear Stabilizer Assembly	1	1
2	Front Stabilizer Assembly	1	1
3	M8 X 50MM Hex Button Head Screw	4	4
4	Handlebar Assembly	1	1
5	M8 X 15MM Hex Button Head Screw	10	14
6	M8 Flat Washer - 18MM O.D.	4	4
7	M8 Flat Washer - 24MM O.D.	1	1
8	Seat Adjustment Lever Assembly	1	1
9	Seat Bottom Pad	1	1
10	Cup Holder	1	1
11	Seat Back Cover		1
12	Seat Back Pad	1	1
13	Nylock Nut		4
14	M5 X 8MM Phillips Pan Head Screw		4
15	M6 X 12MM Phillips Truss Head Screw	2	2
16	M6 X 55MM Phillips Pan Head Screw	8	
17	M6 Spring Washer	8	4
18	M8 X 35MM Hex Button Head Screw	1	1
19	Spacer	1	1
20	Collar Stop	1	1
21	Console Support Assembly	1	1
22	Monocolumn Collar	1	1
23	M5 X 12MM Phillips Truss Head Screw	2	2
24	M5 X 12MM Phillips Pan Head Screw	2	4
25	End Cap (Cover)	1	1
26	Console	1	1
27	M5 X 12MM Phillips Pan Head Screw	4	4
28	Left Pedal	1	1
29	Right Pedal	1	1
30	Handlebar		2
31	M6 X 16MM Phillips Pan Head Screw		4
<b>RS1 and RS3 Cables</b>			
32	Power to Console (15-pin Connector)	1	1
33	Heart Rate (4-pin Connector)	1	1
34	Ground Wire	1	1
35	Heart Rate (Seat Handle)	1	1
36	Coiled Seat Rail Cable	1	1

- Tools Needed for Assembly:**
- Metric Wrench Set
  - Metric Allen Wrench Set
  - Phillips Screwdriver

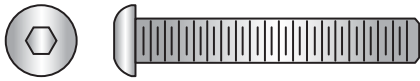

M8 X 50MM Hex Button Head Screw (#3)



M8 X 15MM Hex Button Head Screw (#5)

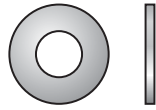

M8 Flat Washer - 18mm O.D. (#6)

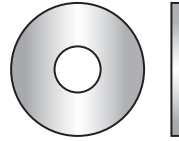

M8 Flat Washer - 24 mm O.D. (#7)

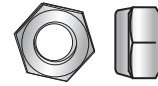

Nylock Nut (#13)

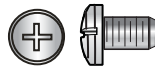

M5 X 8MM  
Phillips Pan Head Screw (#14)

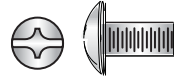

M6 X 12MM Phillips Truss Head Screw (#15)



M6 X 55MM Phillips Pan Head Screw (#16)



M6 Spring Washer (#17)



M8 X 35MM Hex Button Head Screw (#18)



Spacer (#19)

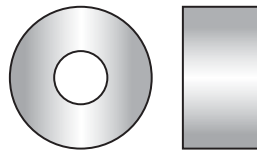

Collar Stop (#20)

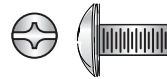

M5 X 12MM Phillips Truss Head Screw (#23)

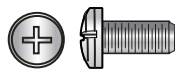

M5 X 12MM  
Phillips Pan Head Screw (#24, #27)

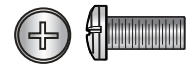

M6 X 16MM Phillips Pan Head Screw (#31)

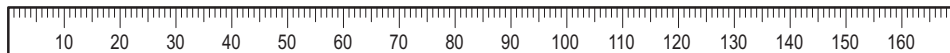

## SIÈGE SOCIAL

Columbia Centre III, 9525 West Bryn Mawr Avenue, Rosemont, Illinois 60018 • États-Unis

847.288.3300 • FAX : 847.288.3703

Numéro de téléphone du service entretien : 800.351.3737 (numéro d'appel gratuit aux États-Unis et au Canada)

Site Web mondial : [www.lifefitness.com](http://www.lifefitness.com)

## BUREAUX INTERNATIONAUX

### AMÉRIQUES

#### Amérique du Nord

##### Life Fitness, Inc.

Columbia Centre III  
9525 West Bryn Mawr Avenue  
Rosemont, IL 60018 États-Unis  
Téléphone : (847) 288 3300  
Fax : (847) 288 3703

E-mail du service entretien :

[customersupport@lifefitness.com](mailto:customersupport@lifefitness.com)

Site Web du service entretien : [www.lifefitness.com/parts](http://www.lifefitness.com/parts)

E-mail du service commercial/marketing :

[consumerproducts@lifefitness.com](mailto:consumerproducts@lifefitness.com)

Heures d'ouverture : 07:00 - 18:00 (CST)

#### Brésil

##### Life Fitness Brasil

Av. Cidade Jardim, 900  
Jd. Paulistano  
São Paulo, SP 01454-000  
BRÉSIL

SAC : 0800 773 8282

Téléphone : +55 (11) 3095 5200

Fax : +55 (11) 3095 5201

E-mail du service entretien : [suporte@lifefitness.com.br](mailto:suporte@lifefitness.com.br)

E-mail du service commercial/marketing :

[lifefitness@lifefitness.com.br](mailto:lifefitness@lifefitness.com.br)

Heures d'ouverture :

09:00 - 17:00 (BRT) (Lundi-Vendredi)

Heures d'ouverture du magasin :

09:00 - 20:00 (BRT) (Lundi-Vendredi)

10:00 - 16:00 (BRT) (samedi)

#### Amérique latine et Caraïbes\*

##### Life Fitness Inc.

Columbia Centre III  
9525 West Bryn Mawr Avenue  
Rosemont, IL 60018 États-Unis  
Téléphone : (847) 288 3300  
Fax : (847) 288 3703

E-mail du service entretien :

[customersupport@lifefitness.com](mailto:customersupport@lifefitness.com)

E-mail du service commercial/marketing :

[consumerproducts@lifefitness.com](mailto:consumerproducts@lifefitness.com)

Heures d'ouverture : 07:00 - 18:00 (CST)

### EUROPE, MOYEN-ORIENT ET AFRIQUE (EMEA)

#### Pays-Bas et Luxembourg

##### Life Fitness Atlantic BV

Bijdorplein 25-31  
2992 LB Barendrecht  
PAYS-BAS

Téléphone : (+31) 180 646 666

Fax : (+31) 180 646 699

E-mail du service entretien :

[service.benelux@lifefitness.com](mailto:service.benelux@lifefitness.com)

E-mail du service commercial/marketing :

[marketing.benelux@lifefitness.com](mailto:marketing.benelux@lifefitness.com)

Heures d'ouverture : 09:00 - 17:00 (CET)

#### Royaume-Uni et Irlande

##### Life Fitness UK LTD

Queen Adelaide  
Ely, Cambs CB7 4UB  
Téléphone : Services administratifs (+44)  
1353.666017

Service à la clientèle (+44) 1353.665507

Fax : (+44) 1353.666018

E-mail du service entretien : [uk.support@lifefitness.com](mailto:uk.support@lifefitness.com)

E-mail du service commercial/marketing :

[life@lifefitness.com](mailto:life@lifefitness.com)

Heures d'ouverture :

Services administratifs : 09:00 - 17:00 (GMT)

Service à la clientèle : 08:30 - 17:00 (GMT)

#### Allemagne et Suisse

##### Life Fitness Europe GMBH

Siemensstraße 3  
85716 Unterschleißheim  
ALLEMAGNE  
Téléphone : (+49) 89.31 77 51.0 (Allemagne)

(+41) 0848 000 901 (Suisse)

Fax : (+49) 89.31 77 51.99 (Allemagne)

(+41) 043 818 07 20 (Suisse)

E-mail du service entretien :

[kundendienst@lifefitness.com](mailto:kundendienst@lifefitness.com)

E-mail du service commercial/marketing :

[kundenberatung@lifefitness.com](mailto:kundenberatung@lifefitness.com)

Heures d'ouverture : 08:30 - 16:30 (CET)

#### Autriche

##### Life Fitness Austria

Vertriebs G.m.b.H.  
Dückerstraße 7-9/3/36

1220 Vienna

AUTRICHE

Téléphone : (+43) 1.61.57.198

Fax : (+43) 1.61.57.198.20

E-mail du service entretien :

[kundendienst@lifefitness.com](mailto:kundendienst@lifefitness.com)

E-mail du service commercial/marketing :

[kundenberatung@lifefitness.com](mailto:kundenberatung@lifefitness.com)

Heures d'ouverture : 08:30 - 16:30 (MEZ)

#### Espagne

##### Life Fitness IBERIA

C/Frederic Mompou 5, 1<sup>er</sup> 1<sup>a</sup>  
08960 Sant Just Desvern Barcelona  
ESPAGNE

Téléphone : (+34) 93.672.4660

Fax : (+34) 93.672.4670

E-mail du service entretien :

[servicio.tecnico@lifefitness.com](mailto:servicio.tecnico@lifefitness.com)

E-mail du service commercial/marketing :

[info.iberia@lifefitness.com](mailto:info.iberia@lifefitness.com)

Heures d'ouverture :

09:00 - 18:00 (Lundi - Jeudi)

08:30 - 15:00 (Vendredi)

#### Belgique

##### Life Fitness Benelux NV

Parc Industriel de Petit-Rechain  
4800 Verviers  
BELGIQUE

Téléphone : (+32) 87 300 942

Fax : (+32) 87 300 943

E-mail du service entretien :

[service.benelux@lifefitness.com](mailto:service.benelux@lifefitness.com)

E-mail du service commercial/marketing :

[marketing.benelux@lifefitness.com](mailto:marketing.benelux@lifefitness.com)

Heures d'ouverture : 09:00 à 17:00 (CET)

#### Italie

##### Life Fitness Europe GmbH

Siemensstraße 3  
85716 Unterschleißheim

ALLEMAGNE

Téléphone : (+39) 02-55378611

Service après-vente : 800438836 (en Italie)

Fax : (+39) 02-55378699

E-mail du service entretien :

[assistenza@lifefitness.com](mailto:assistenza@lifefitness.com)

E-mail du service commercial/marketing :

[info@lifefitnessitalia.com](mailto:info@lifefitnessitalia.com)

Heures d'ouverture : 08:30 - 16:30 (CET)

#### Pour tous les autres pays de la zone EMEA et les entreprises de distribution de la zone C-EMEA\*

Bijdorplein 25-31  
2992 LB Barendrecht  
PAYS-BAS

Téléphone : (+31) 180 646 644

Fax : (+31) 180 646 699

E-mail du service entretien :

[service.db.cemea@lifefitness.com](mailto:service.db.cemea@lifefitness.com)

E-mail du service commercial/marketing :

[marketing.db.cemea@lifefitness.com](mailto:marketing.db.cemea@lifefitness.com)

Heures d'ouverture : 09:00 - 17:00 (CET)

### ASIE PACIFIQUE (AP)

#### Japon

##### Life Fitness Japan

Japan Nippon Brunswick Bldg., n° 8F  
5-27-7 Sendagaya  
Shibuya-Ku, Tokyo  
Japon 151-0051

Téléphone : (+81) 3.3359.4309

Fax : (+81) 3.3359.4307

E-mail du service entretien :

[service@lifefitnessjapan.com](mailto:service@lifefitnessjapan.com)

E-mail du service commercial/marketing :

[sales@lifefitnessjapan.com](mailto:sales@lifefitnessjapan.com)

Heures d'ouverture : 09:00 - 17:00 (JAPON)

#### Chine et Hong Kong

##### Life Fitness Asia Pacific Ltd

Room 2610, Miramar Tower  
132 Nathan Road  
Tsimshatsui, Kowloon  
HONG KONG

Téléphone : (+852) 2891.6677

Fax : (+852) 2575.6001

E-mail du service entretien :

[HongKongEnquiry@lifefitness.com](mailto:HongKongEnquiry@lifefitness.com)

E-mail du service commercial/marketing :

[ChinaEnquiry@lifefitness.com](mailto:ChinaEnquiry@lifefitness.com)

Heures d'ouverture : 09:00 - 18:00

#### Pour tous les autres pays de l'Asie-Pacifique et les entreprises de distribution de la région Asie-Pacifique\*

Room 2610, Miramar Tower  
132 Nathan Road

Tsimshatsui, Kowloon

HONG KONG

Téléphone : (+852) 2891.6677

Fax : (+852) 2575.6001

E-mail du service entretien :

[HongKongEnquiry@lifefitness.com](mailto:HongKongEnquiry@lifefitness.com)

E-mail du service commercial/marketing :

[ChinaEnquiry@lifefitness.com](mailto:ChinaEnquiry@lifefitness.com)

Heures d'ouverture : 09:00 - 18:00

Consultez également [www.lifefitness.com](http://www.lifefitness.com) pour trouver votre représentant ou distributeur/concessionnaire local.

# 1 CONSIGNES DE SÉCURITÉ IMPORTANTES



**ATTENTION** : Tout changement et toute modification de ce matériel peut annuler la garantie du produit.



**AVERTISSEMENT** : Veuillez lire toutes les instructions avant d'utiliser ce produit.



**AVERTISSEMENT** : Les systèmes de surveillance de la fréquence cardiaque peuvent être inexacts. Un entraînement trop intensif peut entraîner des blessures graves, voire mortelles.



**DANGER** : Pour réduire les risques de décharges électriques, l'appareil Life Fitness doit toujours être débranché avant tout nettoyage ou travail d'entretien.



**Les poignées capteurs de fréquence cardiaque calculent la valeur approximative de la fréquence cardiaque. Ces appareils ne sont pas destinés à un usage médical.**

- Avant d'utiliser votre appareil, veuillez lire ce manuel dans sa totalité, ainsi que l'ensemble des instructions d'installation. Ce vélo est conçu pour être utilisé uniquement de la manière décrite dans ce manuel.
- Suivez toujours les instructions s'affichant sur la console.
- Cet appareil n'est pas destiné à être utilisé par des personnes ou des enfants présentant des capacités physiques, sensorielles ou mentales réduites, ou des personnes dénuées d'expérience ou de connaissance, sauf en cas de supervision ou d'instructions relatives à son utilisation par une personne responsable de leur sécurité.
- Les enfants doivent faire l'objet d'une surveillance afin de veiller à ce qu'ils ne jouent pas avec l'appareil.
- N'insérez jamais d'objet dans les ouvertures de ce type d'appareils. Si un objet tombe dans l'appareil, mettez ce dernier hors tension, débranchez le cordon d'alimentation et récupérez l'objet avec précaution. Si vous ne pouvez pas l'atteindre, consultez le Service à la clientèle de Life Fitness.
- Ne placez jamais de substance liquide, quelle qu'elle soit, à proximité de votre appareil, excepté dans le porte-bouteille. Il est conseillé d'utiliser des conteneurs munis de couvercles.
- N'utilisez pas ce vélo à l'extérieur, près d'une piscine ou dans des endroits très humides.
- Éloignez les vêtements lâches, lacets de chaussure et serviettes des parties mobiles de l'appareil.
- Ne placez pas cet appareil près de murs, meubles ou autres équipements qui pourraient en obstruer l'accès.
- Montez et descendez avec précaution de votre vélo.
- N'utilisez jamais votre appareil Life Fitness s'il est endommagé, si vous l'avez laissé tomber ou s'il a été immergé, même partiellement. Contactez le Service clientèle Life Fitness.
- Maintenez le cordon d'alimentation à l'écart des surfaces chaudes. Ne déplacez pas votre appareil en le tirant par le cordon d'alimentation ; n'utilisez pas ce dernier comme poignée.
- Ne placez pas le cordon sur le sol, sous l'appareil ou le long de celui-ci.
- Portez des chaussures avec des semelles en caoutchouc ou antidérapantes. N'utilisez pas de chaussures à talons, de semelles de cuir ou à crampons. N'utilisez pas cet appareil pieds nus.
- Ne faites pas basculer l'appareil sur le côté pendant son fonctionnement.
- Gardez les mains et les pieds éloignés des parties mobiles.
- Pour un fonctionnement optimal de votre appareil, n'utilisez que les pièces et accessoires fournis ou recommandés par Life Fitness.

- Entraînez-vous dans une pièce bien ventilée.
- N'installez l'appareil que sur une surface plane et solide.
- Assurez-vous que toutes les pièces sont bien fixées.
- Ne laissez jamais vos appareils électriques sans surveillance lorsqu'ils sont branchés. Débranchez-les systématiquement après leur utilisation, et avant l'ajout et le retrait de pièces.
- Ne faites pas fonctionner l'appareil à proximité de couvertures ou d'oreillers. Un chauffage excessif peut causer des incendies, décharges électriques et blessures.
- N'utilisez pas votre appareil si le cordon ou la prise sont endommagés, s'il ne fonctionne pas correctement, s'il a été heurté ou endommagé durant une chute, ou encore s'il a pris l'eau. Contactez le Service clientèle Life Fitness.
- Ne bloquez jamais le système d'aération de votre appareil. Le système d'aération doit être propre et ne contenir aucun résidu de tissus, cheveux ou autres matériaux.
- Pour déconnecter l'appareil, placez tous les interrupteurs sur OFF, puis débranchez-le de la prise murale.
- Laissez les consoles LCD à température ambiante une heure avant de brancher l'appareil ou de l'utiliser.



**ATTENTION : Une utilisation incorrecte ou excessive de l'appareil peut entraîner des blessures. LIFE FITNESS recommande VIVEMENT aux utilisateurs de passer un examen médical complet avant d'entamer un programme d'entraînement, et tout particulièrement dans les cas suivants : antécédents familiaux d'hypertension (pression sanguine trop élevée) ou de pathologies cardiaques, utilisateurs de 45 ans ou plus, tabagisme, hypercholestérolémie (taux de cholestérol sanguin trop élevé), obésité, absence d'exercice physique depuis un an ou plus.**

Si à tout moment pendant l'utilisation de l'appareil, l'utilisateur éprouve un malaise, des vertiges, des douleurs ou des difficultés à respirer, il ou elle doit s'arrêter immédiatement.

**CONSERVEZ PRÉCIEUSEMENT CES INSTRUCTIONS AFIN DE POUVOIR VOUS Y RÉFÉRER ULTÉRIEUREMENT.**

## 2 PRÉSENTATION DES VÉLOS ET ALLONGÉS LIFECYCLE® RS1 / RS3

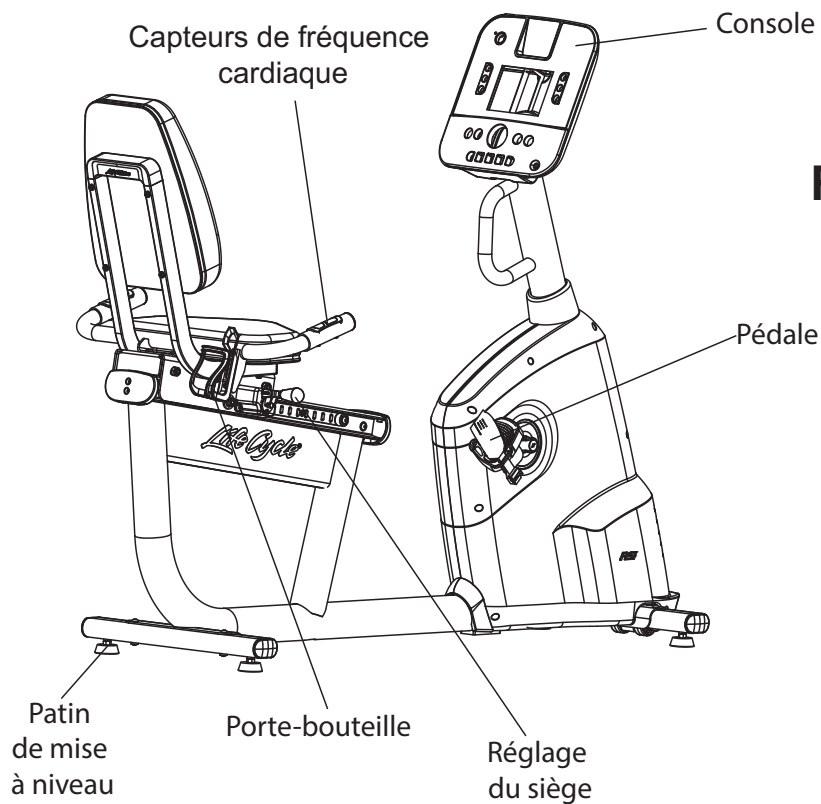

### RS1 AVEC CONSOLE TRACK+

### RS3 AVEC CONSOLE TRACK+

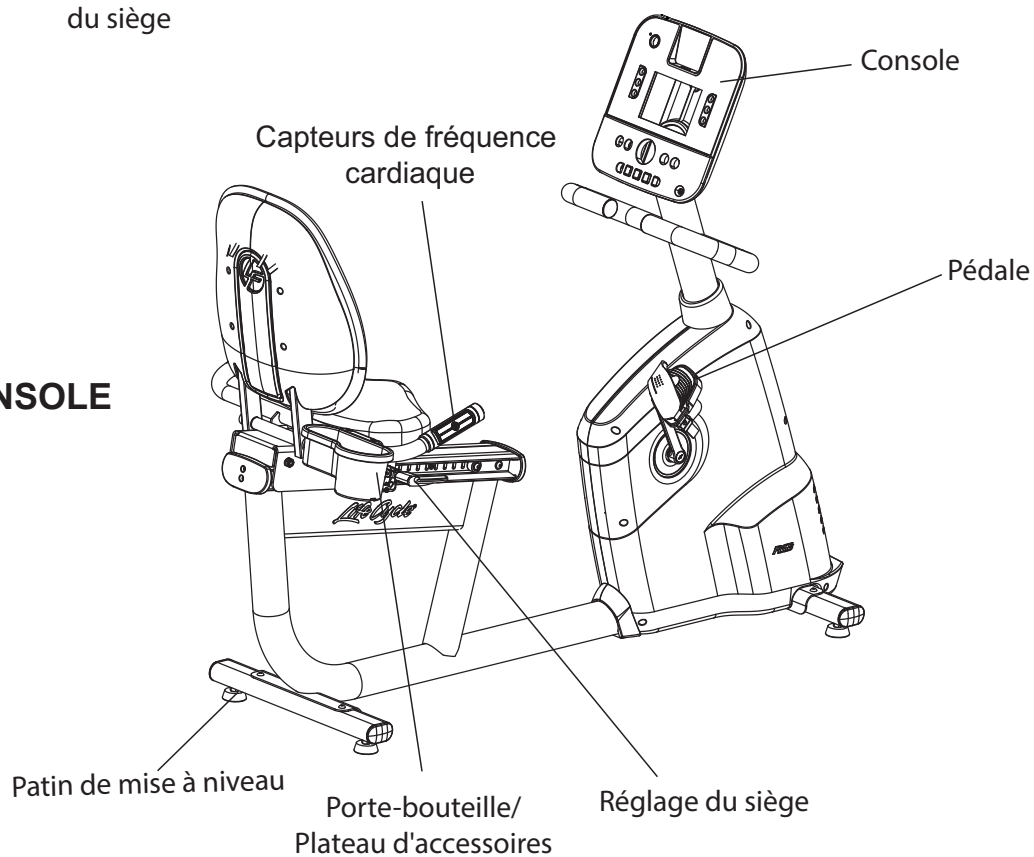

# 3 ASSEMBLAGE

## 3.1 LISTE DES PIÈCES ET VISSERIE

Identifiez les pièces suivantes une fois votre vélo Lifecycle déballé : Les outils nécessaires pour l'assemblage du produit sont inclus.

Pièce	Description	RS1	RS3
1	Stabilisateur arrière	1	1
2	Stabilisateur avant	1	1
3	Vis hexagonale à tête bombée M8 X 50 MM	4	4
4	Guidon	1	1
5	Vis hexagonale à tête bombée M8 X 15 MM	10	14
6	Rondelle plate M8 - 18 MM de diamètre extérieur	4	4
7	Rondelle plate M8 - 24 MM de diamètre extérieur	1	1
8	Levier de réglage du siège	1	1
9	Coussin du siège	1	1
10	Porte-gobelet	1	1
11	Housse du dossier du siège		1
12	Coussin du dossier du siège	1	1
13	Écrou Nylock		4
14	Vis cruciforme à tête cylindrique M5 x 8 MM		4
15	Vis cruciforme à tête bombée M6 X 12 MM	2	2
16	Vis cruciforme à tête cylindrique M6 x 55 MM	8	
17	Rondelle élastique M6	8	4
18	Vis hexagonale à tête bombée M8 X 35 MM	1	1
19	Entretoise	1	1
20	Collier	1	1
21	Support de la console	1	1
22	Collier mono-colonne	1	1
23	Vis cruciforme à tête bombée M5 x 12 MM	2	2
24	Vis cruciforme à tête cylindrique M5 x 12 MM	2	4
25	Embout (couvercle)	1	1
26	Console	1	1
27	Vis cruciforme à tête cylindrique M5 x 12 MM	4	4
28	Pédale gauche	1	1
29	Pédale droite	1	1
30	Guidon		2
31	Vis cruciforme à tête cylindrique M6 x 16 MM		4
<b>Câbles RS1 et RS3</b>			
32	Alimentation de la console (connecteur 15 broches)	1	1
33	Fréquence cardiaque (connecteur 4 broches)	1	1
34	Fil de masse	1	1
35	Fréquence cardiaque (poignée de siège)	1	1
36	Câble rail siège (spiralé)	1	1

### Outils nécessaires au montage :

- Jeu de clés métriques
- Jeu de clés métriques
- Tournevis cruciforme

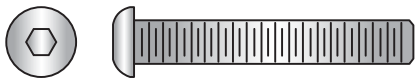

Vis hexagonale à tête bombée M8 X 50MM (#3)

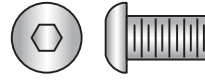

Vis hexagonale à tête bombée M8 X 15MM (#5)

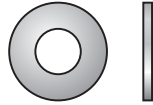

Rondelle plate M8 – -18 mm de diamètre extérieur (#6)

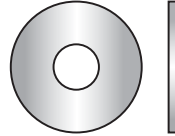

Rondelle plate M8 – -24 mm de diamètre extérieur (#7)

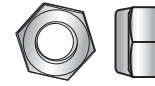

Écrou Nylock (#13)

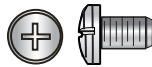

M5 X 8 MM  
Vis cruciforme à tête cylindrique (#14)

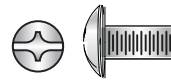

Vis cruciforme à tête bombée M6 X 12MM (#15)



Vis cruciforme à tête cylindrique M6 X 55MM (#16)



Rondelle élastique M6 (#17)

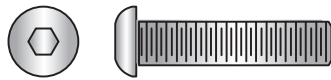

Vis hexagonale à tête bombée M8 X 35MM (#18)



Entretoise (#19)

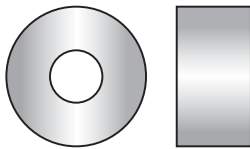

Butée collier (#20)

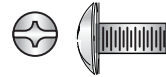

Vis cruciforme à tête bombée M5 X 12 MM (#23)

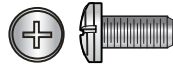

M5 X 12 MM  
Vis cruciforme à tête cylindrique (#24, #27)

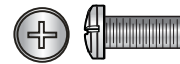

Vis cruciforme à tête cylindrique  
M6 X 16 MM (#31)



# FIRMENHAUPTSITZ

Columbia Centre III, 9525 West Bryn Mawr Avenue, Rosemont, Illinois 60018 • U.S.A.  
847.288.3300 • FAX: 847.288.3703  
Telefonnummer Kundendienst: 800.735.3867 (gebührenfrei in den USA und Kanada)  
Globale Website: [www.lifefitness.com](http://www.lifefitness.com)

## INTERNATIONALE NIEDERLASSUNGEN

### AMERIKA

#### Nordamerika

##### Life Fitness, Inc.

Columbia Centre III  
9525 West Bryn Mawr Avenue  
Rosemont, IL 60018 U.S.A  
Telefon: (847) 288 3300  
Fax: (847) 288 3703  
E-Mail Kundendienst: [customersupport@lifefitness.com](mailto:customersupport@lifefitness.com)  
Website Kundendienst: [www.lifefitness.com/parts](http://www.lifefitness.com/parts)  
E-Mail Vertrieb/Marketing:  
[consumerproducts@lifefitness.com](mailto:consumerproducts@lifefitness.com)  
Geschäftszeiten: 7:00 - 18:00 (CST)

#### Brasilien

##### Life Fitness Brasil

Av. Cidade Jardim, 900  
Jd. Paulistano  
São Paulo, SP 01454-000  
BRASILIEN  
SAC: 0800 773 8282  
Telefon: +55 (11) 3095 5200  
Fax: +55 (11) 3095 5201  
E-Mail Kundendienst: [suporte@lifefitness.com.br](mailto:suporte@lifefitness.com.br)  
E-Mail Vertrieb/Marketing: [lifefitness@lifefitness.com.br](mailto:lifefitness@lifefitness.com.br)  
Kundendienst Geschäftszeiten:  
9:00 - 17:00 Uhr (BRT) (Montag-Freitag)  
Geschäftszeiten:  
9:00 - 20:00 Uhr (BRT) (Montag-Freitag)  
10:00 - 16:00 (BRT) (Samstag)

#### Lateinamerika & Karibik\*

##### Life Fitness Inc.

Columbia Centre III  
9525 West Bryn Mawr Avenue  
Rosemont, IL 60018 U.S.A  
Telefon: (847) 288 3300  
Fax: (847) 288 3703  
E-Mail Kundendienst: [customersupport@lifefitness.com](mailto:customersupport@lifefitness.com)  
E-Mail Vertrieb/Marketing:  
[consumerproducts@lifefitness.com](mailto:consumerproducts@lifefitness.com)  
Geschäftszeiten: 7:00 - 18:00 (CST)

### EUROPA, MITTLERER OSTEN & AFRIKA (EMEA)

#### Niederlande & Luxemburg

##### Life Fitness Atlantic BV

Bijdorplein 25-31  
2992 LB Barendrecht  
THE NETHERLANDS  
Telefon: (+31) 180 646 666  
Fax: (+31) 180 646 699  
E-Mail Kundendienst: [service.benelux@lifefitness.com](mailto:service.benelux@lifefitness.com)  
E-Mail Vertrieb/Marketing:  
[marketing.benelux@lifefitness.com](mailto:marketing.benelux@lifefitness.com)  
Geschäftszeiten: 9:00 - 17:00 Uhr (MEZ)

#### Großbritannien & Irland

##### Life Fitness UK LTD

Queen Adelaide  
Ely, Cambs, CB7 4UB  
Telefon: Büro (+44)  
1353.666017  
Kundendienst (+44) 1353.665507  
Fax: (+44) 1353.666018  
E-Mail Kundendienst: [uk.support@lifefitness.com](mailto:uk.support@lifefitness.com)  
E-Mail Vertrieb Sales/Marketing: [life@lifefitness.com](mailto:life@lifefitness.com)  
Geschäftszeiten:  
Büro: 9:00 - 17:00 Uhr (GMT)  
Kundendienst: 8:30 - 17:00 Uhr (GMT)

#### Deutschland & Schweiz

##### Life Fitness Europe GMBH

Siemensstraße 3  
85716 Unterschleißheim  
GERMANY  
Telefon: (+49) 89.31 77 51.0 (Deutschland)  
(+41) 0848 000 901 (Schweiz)  
Fax: (+49) 89-31 77 51-99 (Deutschland)  
(+41) 043 818 07 20 (Schweiz)  
E-Mail Kundendienst: [kundendienst@lifefitness.com](mailto:kundendienst@lifefitness.com)  
E-Mail Vertrieb/Marketing:  
[kundenberatung@lifefitness.com](mailto:kundenberatung@lifefitness.com)  
Geschäftszeiten: 8.30 - 16.30 (CET)

#### Österreich

##### Life Fitness Austria

Vertriebs G.m.b.H.  
Dückerstraße 7-9/3/36  
1220 Vienna  
AUSTRIA  
Telefon: (+43) 1.61.57.198  
Fax: (+43) 1.61.57.198.20  
Service E-Mail: [kundendienst@lifefitness.com](mailto:kundendienst@lifefitness.com)  
E-Mail Marketing/Vertrieb:  
[kundenberatung@lifefitness.com](mailto:kundenberatung@lifefitness.com)  
Geschäftszeiten: 8:30-16.30 (MEZ)

#### Spanien

##### Life Fitness IBERIA

C/Frederic Mompou 5, 1ª<sup>a</sup>  
08960 Sant Just Desvern Barcelona  
SPAIN  
Telefon: (+34) 93.672.4660  
Fax: (+34) 93.672.4670  
E-Mail Kundendienst: [servicio.tecnico@lifefitness.com](mailto:servicio.tecnico@lifefitness.com)  
E-Mail Vertrieb/Marketing: [info.iberia@lifefitness.com](mailto:info.iberia@lifefitness.com)  
Geschäftszeiten:  
9:00 - 18:00 (Montag - Donnerstag)  
8:30 - 15:00 Uhr (Freitag)

#### Belgien

##### Life Fitness Benelux NV

Parc Industriel de Petit-Rechain  
4800 Verviers  
BELGIEN  
Telefon: (+32) 87 300 942  
Fax: (+32) 87 300 943  
E-Mail Kundendienst: [service.benelux@lifefitness.com](mailto:service.benelux@lifefitness.com)  
E-Mail Vertrieb/Marketing:  
[marketing.benelux@lifefitness.com](mailto:marketing.benelux@lifefitness.com)  
Geschäftszeiten: 9:00 - 17:00 (CET)

#### Italien

##### Life Fitness Europe GmbH

Siemensstraße 3  
85716 Unterschleißheim  
GERMANY  
Telefon: (+39) 02-55378611  
Kundendienst: 800438836 (in Italien)  
Fax: (+39) 02-55378699  
E-Mail Kundendienst: [assistenza@lifefitness.com](mailto:assistenza@lifefitness.com)  
E-Mail Vertrieb/Marketing: [info@lifefitnessitalia.com](mailto:info@lifefitnessitalia.com)  
Geschäftszeiten: 8:30 - 16:30 (CET)

#### Alle anderen EMEA-Länder & Händler C-EMEA\*

Bijdorplein 25-31  
2992 LB Barendrecht  
THE NETHERLANDS  
Telefon: (+31) 180 646 644  
Fax: (+31) 180 646 699  
E-Mail Kundendienst: [service.db.cemea@lifefitness.com](mailto:service.db.cemea@lifefitness.com)  
E-Mail Vertrieb/Marketing:  
[marketing.db.cemea@lifefitness.com](mailto:marketing.db.cemea@lifefitness.com)  
Geschäftszeiten: 9:00 - 17:00 (CET)

### ASIEN-PAZIFIK (AP)

#### Japan

##### Life Fitness Japan

Japan Nippon Brunswick Bldg., #8F  
5-27-7 Sendagaya  
Shibuya-Ku, Tokyo  
Japan 151-0051  
Telefon: (+81) 3.3359.4309  
Fax: (+81) 3.3359.4307  
E-Mail Kundendienst: [service@lifefitnessjapan.com](mailto:service@lifefitnessjapan.com)  
E-Mail Vertrieb/Marketing: [sales@lifefitnessjapan.com](mailto:sales@lifefitnessjapan.com)  
Geschäftszeiten: 9:00 - 17:00 (JAPAN)

#### China und Hong Kong

##### Life Fitness Asia Pacific LTD

Room 2610, Miramar Tower  
132 Nathan Road  
Tsimshatsui, Kowloon  
HONG KONG  
Telefon: (+852) 2891.6677  
Fax: (+852) 2575.6001  
E-Mail Kundendienst: [HongKongEnquiry@lifefitness.com](mailto:HongKongEnquiry@lifefitness.com)  
E-Mail Vertrieb/Marketing:  
[ChinaEnquiry@lifefitness.com](mailto:ChinaEnquiry@lifefitness.com)  
Geschäftszeiten: 9:00 - 18:00

#### Alle anderen Länder Asien-Pazifik & Händler Asien-Pazifik\*

Room 2610, Miramar Tower  
132 Nathan Road  
Tsimshatsui, Kowloon  
HONG KONG  
Telefon: (+852) 2891.6677  
Fax: (+852) 2575.6001  
E-Mail Kundendienst: [HongKongEnquiry@lifefitness.com](mailto:HongKongEnquiry@lifefitness.com)  
E-Mail Vertrieb/Marketing:  
[ChinaEnquiry@lifefitness.com](mailto:ChinaEnquiry@lifefitness.com)  
Geschäftszeiten: 9:00 - 18:00 Uhr

# 1 WICHTIGE SICHERHEITSVORKEHRUNGEN



**VORSICHT:** Am Gerät vorgenommene Änderungen oder Manipulationen können die Produktgarantie ungültig machen!



**WARNUNG:** Lesen Sie vor der Verwendung dieses Gerätes alle Anweisungen.



**WARNUNG:** Die Herzfrequenz-Überwachungssysteme sind evtl. ungenau. Übermäßige Anstrengungen können zu schweren Verletzungen oder zum Tod führen.



**GEFAHR:** Ziehen Sie vor Reinigungs- und/oder Wartungsarbeiten stets den Netzstecker des Life Fitness Geräts aus der Steckdose, um Stromschläge zu vermeiden.



**Die Handpulssensoren geben die Herzfrequenz nur ungefähr wieder. Die Sensoren sind kein medizinisches Zubehör und dürfen nicht zu medizinischen Zwecken verwendet werden.**

- Bitte lesen Sie vor der Benutzung dieses Geräts unbedingt das GESAMTE Benutzerhandbuch und ALLE Anweisungen durch. Der Heimtrainer ist ausschließlich für Verwendung gemäß der Beschreibung in diesem Handbuch vorgesehen.
- Befolgen Sie immer die Anweisungen auf der Konsole, um den ordnungsgemäßen Betrieb zu gewährleisten.
- Dieses Gerät darf nicht von Erwachsenen oder Kindern mit eingeschränkten körperlichen, sensorischen oder geistigen Fähigkeiten oder mangelnder Erfahrung und Kenntnis verwendet werden, es sei denn, die Verwendung des Geräts erfolgt unter Aufsicht oder mit entsprechenden Anweisungen von einer für ihre Sicherheit verantwortlichen Person.
- Kinder müssen beaufsichtigt werden, um sicherzustellen, dass sie nicht mit dem Gerät spielen.
- Es dürfen keine Gegenstände in Geräteöffnungen gesteckt werden. Sollte versehentlich ein Fremdkörper in eine Öffnung fallen, das Gerät ausschalten, das Netzkabel aus der Steckdose ziehen und vorsichtig versuchen, den Gegenstand zu entfernen. Falls das nicht gelingt, wenden Sie sich bitte an Ihren Life Fitness Kundendienst.
- Flüssigkeiten dürfen nicht direkt auf das Gerät gestellt werden, sondern nur in einen Getränkehalter. Empfehlenswert sind Flaschen mit Deckel.
- Verwenden Sie den Heimtrainer nicht im Freien, in Schwimmbeckennähe oder in Räumen mit hoher Luftfeuchtigkeit.
- Halten Sie Kleidungsstücke, Schnürsenkel, Handtücher usw. von den Pedalen des Heimtrainers fern.
- Halten Sie um das den Lifecycle Ergometer herum ausreichend Freiraum.
- Steigen Sie vorsichtig auf oder ab.
- Benutzen Sie Ihr Life Fitness-Gerät nicht, wenn es heruntergefallen oder beschädigt ist oder teilweise in Wasser eingetaucht wurde. Wenden Sie sich an den Life Fitness Kundendienst.
- Halten Sie das Netzkabel von heißen Flächen fern. Ziehen Sie das Gerät nie am Stromkabel und benutzen Sie das Stromkabel nicht als Griff.
- Verlegen Sie das Netzkabel nicht unter oder neben dem Lifecycle.
- Tragen Sie Schuhe mit Gummi- oder High Traction-Sohlen. Tragen Sie keine Schuhe mit Absätzen, Ledersohlen, Stollen oder Spikes. Trainieren Sie niemals barfuß.
- Kippen Sie das Gerät während des Betriebs nicht auf die Seite.
- Halten Sie Hände und Füße von beweglichen Teilen fern.
- Damit Ihr Gerät ordnungsgemäß arbeitet, dürfen Sie nur von Life Fitness mitgelieferte oder empfohlene Zubehörteile verwenden.

- Stellen Sie das Gerät in einem gut belüfteten Bereich auf.
- Stellen Sie es auf einem stabilen, ebenen Untergrund auf.
- Prüfen Sie, ob alle Teile gut befestigt sind.
- Ein Gerät sollte niemals unbeaufsichtigt bleiben, wenn der Stecker eingesteckt ist. Ziehen Sie den Stecker, wenn Sie das Gerät nicht benutzen und bevor Sie Teile anbringen oder entfernen.
- Betreiben Sie das Gerät nicht unter einer Decke oder einem Kissen. Durch die dabei entstehende Wärme kann es zu Feuer, Stromschlag oder Verletzungen kommen.
- Betreiben Sie das Gerät niemals, wenn das Kabel oder der Stecker beschädigt ist, das Gerät nicht ordnungsgemäß funktioniert, heruntergefallen oder ins Wasser gefallen ist. Wenden Sie sich an den Life Fitness Kundendienst.
- Das Gerät darf nicht betrieben werden, wenn die Lüftungsschlitze blockiert sind. Achten Sie darauf, dass keine Flusen, Haare oder ähnliches in die Lüftungsschlitze geraten.
- Bringen Sie alle Schalter in die Aus-Position, bevor Sie den Stecker des Geräts ziehen.
- Geben Sie LCD-Konsolen vor dem Einschalten und Verwenden des Geräts mindestens eine Stunde Zeit, um sich an die Temperatur anzupassen.



**VORSICHT: Falsches oder übermäßiges Training auf dem Fitnessgerät kann zu Verletzungen führen. Sofern Risikofaktoren vorliegen, empfiehlt LIFE FITNESS NACHDRÜCKLICH, sich vor erstmaliger Trainingsaufnahme ärztlich untersuchen zu lassen. Dies gilt für Personen, die eine vererbungsbedingte Veranlagung zu Bluthochdruck oder Herzleiden haben, über 45 Jahre alt sind, rauchen, überhöhte Cholesterinwerte aufweisen, übergewichtig sind und/oder im letzten Jahr nicht regelmäßig Sport getrieben haben.**

Wenn beim Training Schwäche, Schwindelgefühl, Schmerzen oder Atemnot auftreten, muss das Training sofort abgebrochen werden.

**BITTE BEWAHREN SIE DIESE ANWEISUNGEN GUT AUF.**

# 2 RS1 / RS3 LIFECYCLE® LIEGEERGOMETER: ÜBERBLICK

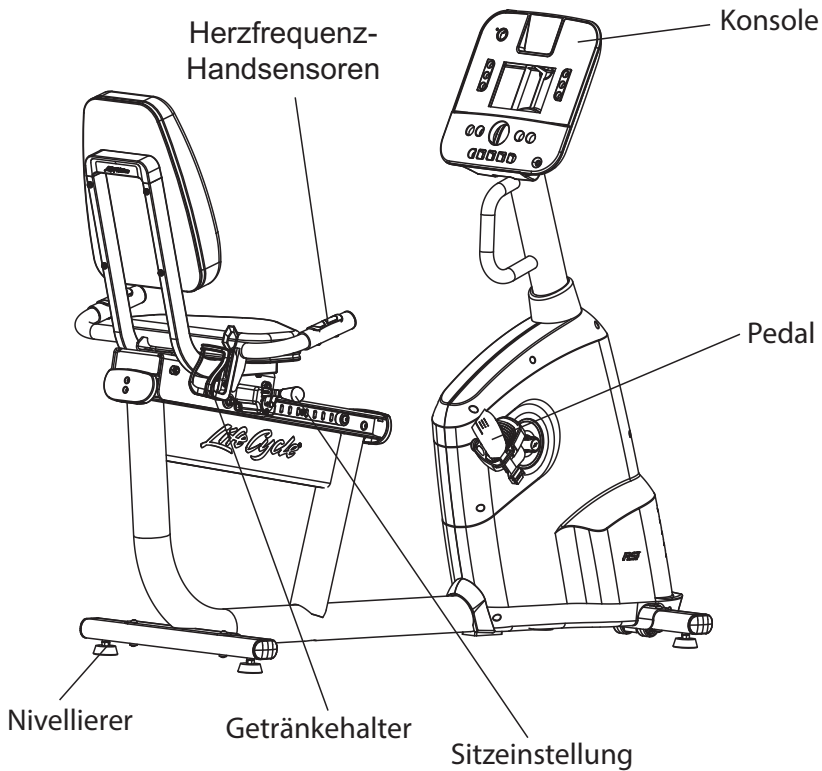

## RS1 MIT TRACK+ KONSOLE

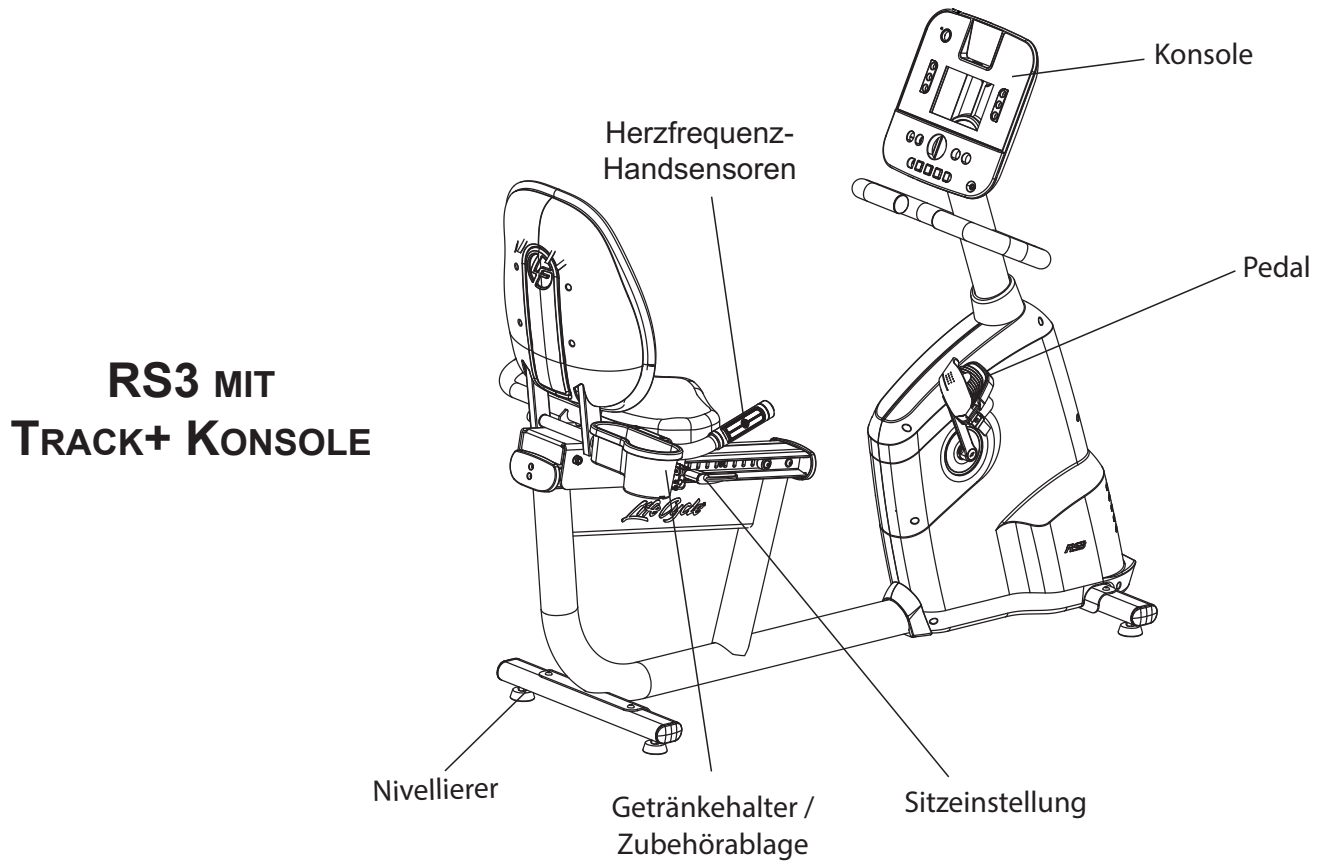

## RS3 MIT TRACK+ KONSOLE

# 3 ZUSAMMENBAU

## 3.1 LISTE DER KOMPONENTEN UND BEFESTIGUNGSTEILE

Überprüfen Sie nach dem Auspacken, dass die folgenden Komponenten vorhanden sind: Die Für die Montage erforderlichen Werkzeuge liegen bei.

Teil	Beschreibung	RS1	RS3
1	Hintere Stabilisatorstange	1	1
2	Vordere Stabilisatorstange	1	1
3	M8 X 50MM Innensechskant-Halbrundschaube	4	4
4	Haltegriff	1	1
5	M8 X 15MM Innensechskant-Halbrundschaube	10	14
6	M8 Unterlegscheibe – 18 mm Außendurchmesser	4	4
7	M8 Unterlegscheibe – 24 mm Außendurchmesser	1	1
8	Sitzeinstellhebel	1	1
9	Unteres Sitzpolster	1	1
10	Getränkehalter	1	1
11	Abdeckung Rückenlehne		1
12	Rückenpolster	1	1
13	Sicherungsmutter		4
14	M5 x 8MM Kreuzschlitz-Flachkopfschraube		4
15	M6 x 12MM Kreuzschlitz-Flachkopfschraube	2	2
16	M6 x 55MM Kreuzschlitz-Flachkopfschraube	8	
17	M6 Federscheibe	8	4
18	M8 X 35MM Innensechskant-Halbrundschaube	1	1
19	Distanzstück	1	1
20	Hülse	1	1
21	Konsolenhalterung	1	1
22	Einzel säulenhülse	1	1
23	M5 x 12MM Kreuzschlitz-Flachkopfschraube	2	2
24	M5 x 12MM Kreuzschlitz-Flachkopfschraube	2	4
25	Endkappe (Abdeckung)	1	1
26	Konsole	1	1
27	M5 x 12MM Kreuzschlitz-Flachkopfschraube	4	4
28	Linkes Pedal	1	1
29	Rechtes Pedal	1	1
30	Haltegriff		2
31	M6 X 16MM Kreuzschlitz-Flachkopfschraube		4
<b>Kabel RS1 und RS3</b>			
32	Netzstecker Konsole (15-poliger Steckverbinder)	1	1
33	Herzfrequenzüberwachung (4-poliger Steckverbinder)	1	1
34	Massekabel	1	1
35	Herzfrequenz (Sitzgriff)	1	1
36	Gewickelt es Kabel in Sitzschine	1	1

### Für die Montage erforderliches Werkzeug:

- Metrischer Schraubenschlüsselsatz
- Metrischer Inbusschlüsselsatz
- Kreuzschlitzschraubendreher



M8 X 50MM Innensechskant-Halbrundschaube (Nr. 3)

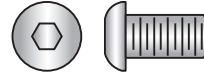

M8 X 15MM Innensechskant-Halbrundschaube (Nr. 5)

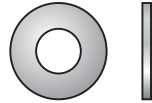

M8 Flache Unterlegscheibe – 18 mm Außendurchmesser (Nr. 6)

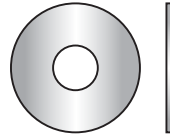

M8 Flache Unterlegscheibe – 24 mm Außendurchmesser (Nr. 7)

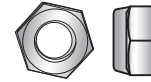

Sicherungsmutter (Nr. 13)

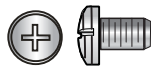

M5 X 8MM Kreuzschlitz-Flachkopfschraube (Nr. 14)

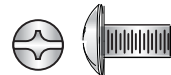

M6 x 12MM Kreuzschlitz-Flachkopfschraube (Nr. 15)



M6 x 55MM Kreuzschlitz-Flachkopfschraube (Nr. 16)



M6 Federscheibe (Nr. 17)



M8 X 35MM Innensechskant-Halbrundschaube (Nr. 18)



Distanzring (Nr. 19)

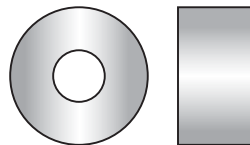

Hülse (Nr. 20)

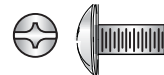

M5 x 12MM Kreuzschlitz-Flachkopfschraube (Nr. 23)

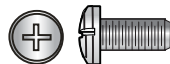

M5 X 12MM Kreuzschlitz-Flachkopfschraube (Nr. 24, Nr. 27)

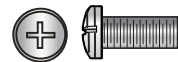

M6 X 16MM Kreuzschlitz-Flachkopfschraube (Nr. 31)



# SEDE CORPORATIVA

Columbia Centre III, 9525 West Bryn Mawr Avenue, Rosemont, Illinois 60018 • EE.UU.

847 288 3300 • FAX: 847 288 3703

Número de teléfono de asistencia: 800 351 3737 (Gratis dentro de EE.UU. y Canadá)

Sitio Web mundial: [www.lifefitness.com](http://www.lifefitness.com)

## OFICINAS INTERNACIONALES

### AMÉRICA

#### Norteamérica

##### Life Fitness Inc.

Columbia Centre III  
9525 West Bryn Mawr Avenue  
Rosemont, IL 60018 EE.UU.  
Teléfono: (847) 288 3300  
Fax: (847) 288 3703

Correo electrónico de asistencia:

[customersupport@lifefitness.com](mailto:customersupport@lifefitness.com)

Sitio Web de Servicios: [www.lifefitness.com/parts](http://www.lifefitness.com/parts)

Correo electrónico de ventas/comercialización:

[consumerproducts@lifefitness.com](mailto:consumerproducts@lifefitness.com)

Horario de atención: de 7:00 a 18:00 h (CST)

#### Brasil

##### Life Fitness Brasil

Av. Av. Cidade Jardim, 900  
Jd. Paulistano  
São Paulo, SP 01454-000

##### BRASIL

SAC: 0800 773 8282

Teléfono: +55 (11) 3095 5200

Fax: +55 (11) 3095 5201

Correo electrónico de asistencia:

[suporte@lifefitness.com.br](mailto:suporte@lifefitness.com.br)

Correo electrónico de ventas/comercialización:

[lifefitness@lifefitness.com.br](mailto:lifefitness@lifefitness.com.br)

Horario de atención del servicio de asistencia:  
de 9:00 a 17:00 h (BRT) (de lunes a viernes)

Horario comercial:

de 9:00 a 20:00 h (BRT) (de lunes a viernes)

de 10:00 a 16:00 h (BRT) (sábado)

#### América Latina y el Caribe\*

##### Life Fitness Inc.

Columbia Centre III  
9525 West Bryn Mawr Avenue  
Rosemont, IL 60018 EE.UU.  
Teléfono: (847) 288 3300  
Fax: (847) 288 3703

Correo electrónico de asistencia:

[customersupport@lifefitness.com](mailto:customersupport@lifefitness.com)

Correo electrónico de ventas/comercialización:

[consumerproducts@lifefitness.com](mailto:consumerproducts@lifefitness.com)

Horario de atención: de 7:00 a 18:00 h (CST)

### EUROPA, ORIENTE MEDIO Y ÁFRICA (EMEA)

#### Países Bajos y Luxemburgo

##### Life Fitness Atlantic BV

Bijdorplein 25-31  
2992 LB Barendrecht  
PAÍSES BAJOS

Teléfono: (+31) 180 646 666

Fax: (+31) 180 646 699

Correo electrónico de asistencia:

[service.benelux@lifefitness.com](mailto:service.benelux@lifefitness.com)

Correo electrónico de ventas/comercialización:

[marketing.benelux@lifefitness.com](mailto:marketing.benelux@lifefitness.com)

Horario de atención: de 9:00 a 17:00 h (CET)

#### Reino Unido e Irlanda

##### Life Fitness UK LTD

Queen Adelaide  
Ely, Cambs. CB7 4UB

Teléfono: Oficina general

(+44) 1353 666017

Servicio de asistencia al cliente (+44) 1353 665507

Fax: (+44) 1353 666018

Correo electrónico de asistencia:

[uk.support@lifefitness.com](mailto:uk.support@lifefitness.com)

Correo electrónico de ventas/comercialización:

[life@lifefitness.com](mailto:life@lifefitness.com)

Horario de atención:

Oficina general: de 9:00 a 17:00 h (GMT)

Asistencia al cliente: de 8:30 a 17:00 h (GMT)

#### Alemania y Suiza

##### Life Fitness Europe GMBH

Siemensstraße 3  
85716 Unterschleißheim

##### ALEMANIA

Teléfono: (+49) 89 31 77 51.0 (Alemania)

(+41) 0848 000 901 (Suiza)

Fax: (+49) 89 31 77 51.99 (Alemania)

(+41) 043 818 07 20 (Suiza)

Correo electrónico de asistencia:

[kundendienst@lifefitness.com](mailto:kundendienst@lifefitness.com)

Correo electrónico de ventas/comercialización:

[kundenberatung@lifefitness.com](mailto:kundenberatung@lifefitness.com)

Horario de atención: de 8:30 a 16:30 h (CET)

#### Austria

##### Life Fitness Austria

Vertriebs G.m.b.H.  
Dückerstraße 7-9/3/36

1220 Viena

##### AUSTRIA

Teléfono: (+43) 1 61 57 198

Fax: (+43) 1 61 57 198 20

Correo electrónico de asistencia:

[kundendienst@lifefitness.com](mailto:kundendienst@lifefitness.com)

Correo electrónico de ventas/comercialización:

[kundenberatung@lifefitness.com](mailto:kundenberatung@lifefitness.com)

Horario de atención: de 8:30 a 16:30 h (MEZ)

#### España

##### Life Fitness IBERIA

C/Frederic Mompou 5,1.º 1.ª  
08960 Sant Just Desvern Barcelona

##### ESPAÑA

Teléfono: (+34) 93 672 4660

Fax: (+34) 93 672 4670

Correo electrónico de asistencia:

[servicio.tecnico@lifefitness.com](mailto:servicio.tecnico@lifefitness.com)

Correo electrónico de ventas/comercialización:

[info.iberia@lifefitness.com](mailto:info.iberia@lifefitness.com)

Horario de atención:

de 9:00 h a 18:00 h (de lunes a jueves)

de 8:30 a 15:00 h (viernes)

#### Bélgica

##### Life Fitness Benelux NV

Parc Industriel de Petit-Rechain  
4800 Verviers

##### BÉLGICA

Teléfono: (+32) 87 300 942

Fax: (+32) 87 300 943

Correo electrónico de asistencia:

[service.benelux@lifefitness.com](mailto:service.benelux@lifefitness.com)

Correo electrónico de ventas/comercialización:

[marketing.benelux@lifefitness.com](mailto:marketing.benelux@lifefitness.com)

Horario de atención: 9:00 a 17:00 h (CET)

#### Italia

##### Life Fitness Europe GmbH

Siemensstraße 3  
85716 Unterschleißheim

##### ALEMANIA

Teléfono: (+39) 02 55378611

Asistencia: 800438836 (en Italia)

Fax: (+39) 02 55378699

Correo electrónico de asistencia:

[assistenza@lifefitness.com](mailto:assistenza@lifefitness.com)

Correo electrónico de ventas/comercialización:

[info@lifefitnessitalia.com](mailto:info@lifefitnessitalia.com)

Horario de atención: de 8:30 a 16:30 h (CET)

#### Todos los demás países de Europa, Medio Oriente y África y empresa distribuidora de Europa Central, Medio Oriente y África\*

Bijdorplein 25-31  
2992 LB Barendrecht

##### PAÍSES BAJOS

Teléfono: (+31) 180 646 644

Fax: (+31) 180 646 699

Correo electrónico de asistencia:

[service.db.cemea@lifefitness.com](mailto:service.db.cemea@lifefitness.com)

Correo electrónico de ventas/comercialización:

[marketing.db.cemea@lifefitness.com](mailto:marketing.db.cemea@lifefitness.com)

Horario de atención: de 9:00 a 17:00 h (CET)

### ASIA PACÍFICO (AP)

#### Japón

##### Life Fitness Japan

Japan Nippon Brunswick Bldg., #8F  
5-27-7 Sendagaya

Shibuya-Ku, Tokio

Japón 151-0051

Teléfono: (+81) 3 3359 4309

Fax: (+81) 3 3359 4307

Correo electrónico de asistencia:

[service@lifefitnessjapan.com](mailto:service@lifefitnessjapan.com)

Correo electrónico de ventas/comercialización:

[sales@lifefitnessjapan.com](mailto:sales@lifefitnessjapan.com)

Horario de atención: de 9:00 a 17:00 h (JAPÓN)

#### China y Hong Kong

##### Life Fitness Asia Pacific LTD

Room 2610, Miramar Tower

132 Nathan Road

Tsimshatsui, Kowloon

##### HONG KONG

Teléfono: (+852) 2891 6677

Fax: (+852) 2575 6001

Correo electrónico de asistencia:

[HongKongEnquiry@lifefitness.com](mailto:HongKongEnquiry@lifefitness.com)

Correo electrónico de ventas/comercialización:

[ChinaEnquiry@lifefitness.com](mailto:ChinaEnquiry@lifefitness.com)

Horario de atención: de 9:00 a 18:00 h

#### Todos los demás países de Asia Pacífico y empresa distribuidora de Asia-Pacífico\*

Room 2610, Miramar Tower

132 Nathan Road

Tsimshatsui, Kowloon

##### HONG KONG

Teléfono: (+852) 2891 6677

Fax: (+852) 2575 6001

Correo electrónico de asistencia:

[HongKongEnquiry@lifefitness.com](mailto:HongKongEnquiry@lifefitness.com)

Correo electrónico de ventas/comercialización:

[ChinaEnquiry@lifefitness.com](mailto:ChinaEnquiry@lifefitness.com)

Horario de atención: de 9:00 a 18:00 h

# 1 INSTRUCCIONES IMPORTANTES DE SEGURIDAD



**PRECAUCIÓN:** Cualquier cambio o modificación a este equipo puede anular la garantía de producto.



**ADVERTENCIA:** Lea todas las instrucciones antes de usar este producto.



**ADVERTENCIA:** Los sistemas de control de la frecuencia cardíaca pueden no ser exactos. Realizar ejercicio en exceso puede ocasionar lesiones graves o la muerte.



**PELIGRO:** Para reducir el riesgo de descargas eléctricas, desenchufe siempre este producto Life Fitness antes de limpiar o realizar cualquier actividad de mantenimiento.



**Los pulsímetros para manos proporcionan un valor de frecuencia cardíaca aproximado. Estos sensores no son dispositivos médicos y no se deben utilizar para ninguna aplicación médica.**

- Antes de usar este producto es indispensable leer la TOTALIDAD de este manual de funcionamiento y TODAS las instrucciones. La bicicleta de ejercicios se debe utilizar solo de la forma descrita en este manual.
- Para un funcionamiento correcto, siga siempre las instrucciones de la consola.
- Este aparato no está pensado para que lo utilicen personas (niños incluidos) con capacidades físicas, sensoriales o mentales reducidas, o con falta de experiencia o conocimientos, a menos que estén bajo supervisión de una persona responsable de su seguridad o esta les haya dado instrucciones relativas al uso del aparato.
- Debe supervisar a los niños para asegurarse de que no jueguen con el aparato.
- No introduzca nunca objetos en cualquiera de las aberturas de este producto. Si un objeto cayera dentro, apague el aparato, desenchufe el cable de alimentación y extraiga el objeto con cuidado. Si no puede alcanzarlo, póngase en contacto con el servicio de atención al cliente de LIFE FITNESS.
- Nunca coloque líquidos de ninguna clase directamente sobre la unidad, excepto dentro de una bandeja para accesorios. Se recomienda el uso de recipientes con tapa.
- No utilice la bicicleta de ejercicios al aire libre, cerca de piscinas o en áreas con mucha humedad.
- Mantenga alejado de los pedales de la bicicleta la ropa suelta, los cordones y las toallas.
- Mantenga libre de obstrucciones el área alrededor de la bicicleta Lifecycle, incluidas paredes y muebles.
- Tenga cuidado al subir o bajar de la bicicleta Lifecycle.
- Nunca utilice un producto Life Fitness si este se ha caído, estropeado o incluso si se ha sumergido parcialmente en agua. Póngase en contacto con el servicio de atención al cliente de Life Fitness.
- Mantenga el cable eléctrico alejado de superficies calientes. No tire del equipo por el cable eléctrico ni lo use como si fuera un asa.
- No coloque el cable debajo o a lo largo de la bicicleta Lifecycle.
- Lleve calzado con suelas de goma o de alta tracción. No use zapatos con tacones, suela de cuero, clavos o púas. No utilice el producto descalzo.
- No golpee los laterales del producto mientras esté en funcionamiento.
- Mantenga las manos y los pies alejados de las piezas en movimiento.
- Para garantizar el funcionamiento adecuado de este producto, no instale aditamentos ni accesorios que Life Fitness no suministre o recomiende.

- Utilice este producto en un lugar bien ventilado.
- Utilice este producto en una superficie sólida y nivelada.
- Asegúrese de que todos los componentes estén apretados firmemente.
- Una aplicación nunca debe quedar desatendida si está conectada. Desenchúfela de la toma de corriente cuando no esté en uso y antes de poner o quitar piezas.
- No utilice nunca este producto bajo mantas o almohadas. Podría calentarse en exceso y provocar un incendio, descarga eléctrica o lesiones a personas.
- No utilice nunca esta aplicación si hay un cable o el enchufe dañado, si no funciona correctamente, si se ha caído, dañado o sumergido en agua. Póngase en contacto con el servicio de atención al cliente de Life Fitness.
- No utilice nunca esta aplicación si las aberturas de aire están bloqueadas. Mantenga las aberturas de aire sin pelusas, cabello u otros materiales que puedan obstruirlas.
- Para desconectarla, apague todos los controles y desenchufe el cable de la toma de corriente.
- Deje que las consolas LCD se "normalicen" respecto a la temperatura durante una hora antes de conectar la unidad y utilizarla.



**PRECAUCIÓN:** el uso incorrecto o excesivo del equipo de ejercicios puede causar lesiones. LIFE FITNESS recomienda **ENCARECIDAMENTE** hacerse un examen médico completo antes de llevar a cabo un programa de ejercicios, especialmente si el usuario tiene un historial familiar de hipertensión o enfermedades del corazón, si es mayor de 45 años de edad, si fuma, tiene el colesterol elevado, es obeso, o no ha realizado ejercicio de manera regular durante el último año.

Si en cualquier momento durante los ejercicios el usuario sufre desmayos, mareos, dolor o dificultades para respirar, debe detenerse de inmediato.

**GUARDE ESTAS INSTRUCCIONES COMO REFERENCIA.**

# 2 DESCRIPCIÓN GENERAL DE LAS BICICLETAS DE EJERCICIOS RECLINADAS LIFECYCLE® RS1 Y RS3

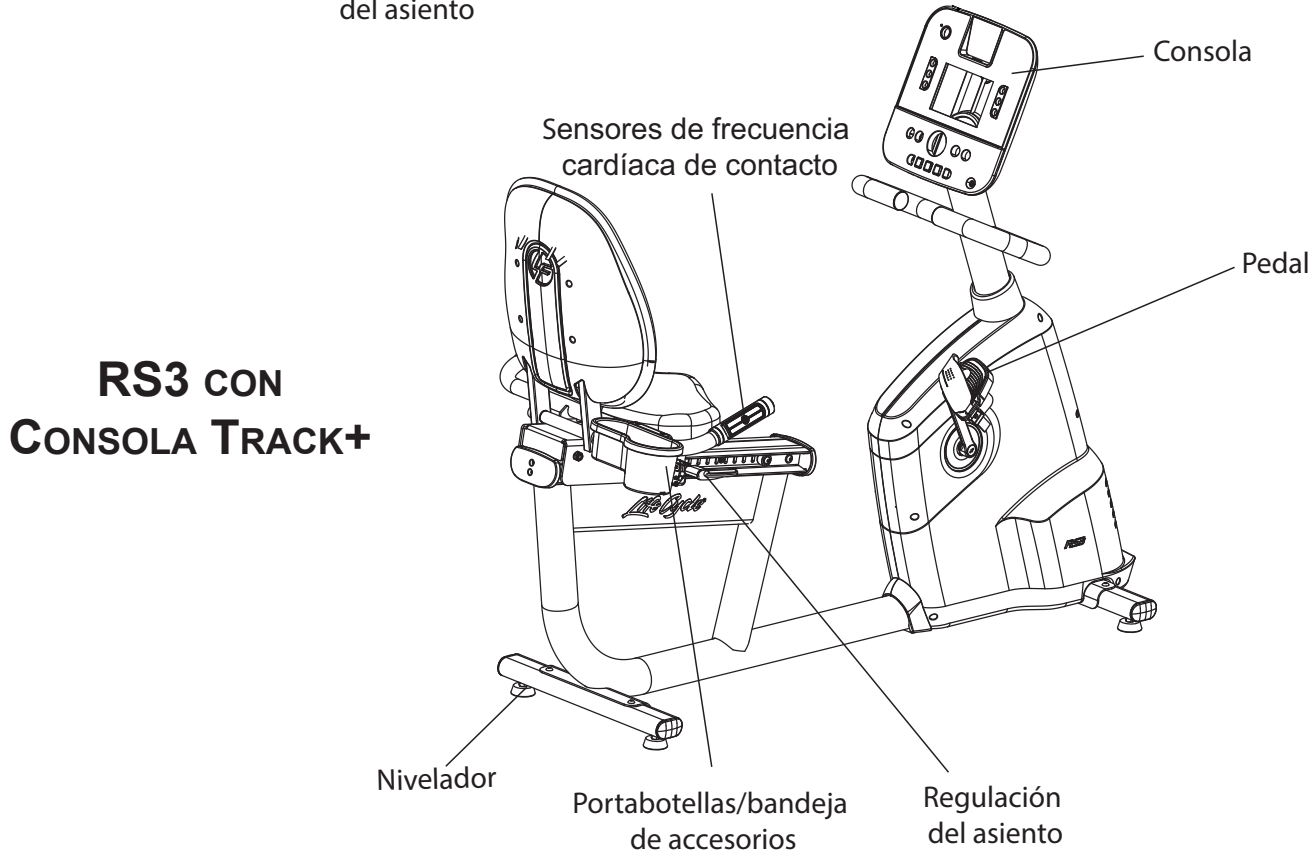
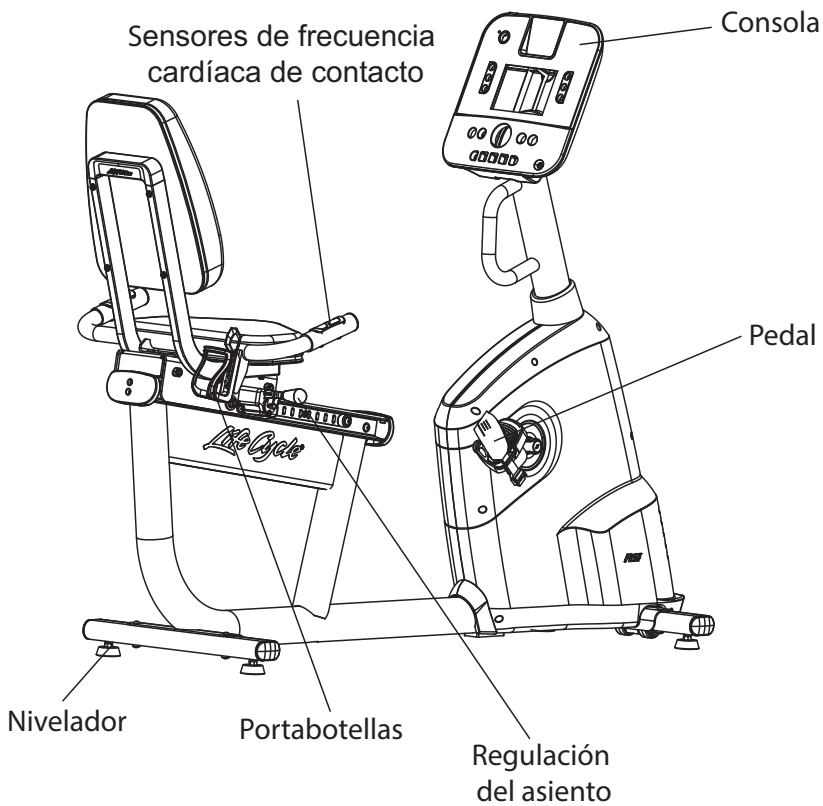

# 3 MONTAJE

## 3.1 LISTA DE COMPONENTES Y PIEZAS

Verifique la presencia de los siguientes componentes después de desembalar la cinta: Se incluyen las herramientas necesarias para el montaje del producto.

Elemento	Descripción	RS1	RS3
1	Conjunto del estabilizador trasero	1	1
2	Conjunto del estabilizador delantero	1	1
3	Tornillo de cabeza redondeada hexagonal M8 x 50 mm	4	4
4	Conjunto de manillar	1	1
5	Tornillo de cabeza redondeada hexagonal M8 x 15 mm	10	14
6	Arandela plana M8 - 18 mm diámetro ext.	4	4
7	Arandela plana M8 - 24 mm diámetro ext.	1	1
8	Conjunto de palanca de regulación del asiento	1	1
9		1	1
10	Reposavasos	1	1
11	Cubierta del respaldo del asiento		1
12	Almohadilla del respaldo del asiento	1	1
13	Tuerca Nylock		4
14	Tornillo de estrella de cabeza troncocónica M5 x 8 mm		4
15	Tornillo de estrella de cabeza alomada M6 x 12 mm	2	2
16	Tornillo de estrella de cabeza troncocónica M6 x 55 mm	8	
17	Arandela de resorte M6	8	4
18	Tornillo de cabeza redondeada hexagonal M8 x 35 mm	1	1
19	Separador	1	1
20	Aro de retén	1	1
21	Conjunto de soporte de la consola	1	1
22	Aro monocolumna	1	1
23	Tornillo de estrella de cabeza alomada M5 x 12 mm	2	2
24	Tornillo de estrella de cabeza troncocónica M5 x 12 mm	2	4
25	Tapón terminal (tapa)	1	1
26	Consola	1	1
27	Tornillo de estrella de cabeza troncocónica M5 x 12 mm	4	4
28	Pedal izquierdo	1	1
29	Pedal derecho	1	1
30	Manillar		2
31	Tornillo de estrella de cabeza troncocónica M6 x 16 mm		4
<b>Cables RS1 y RS3</b>			
32	Alimentación de la consola (conector de 15 pines)	1	1
33	Frecuencia cardíaca (conector de 4 pines)	1	1
34	Cable de puesta a tierra	1	1
35	Frecuencia cardíaca (asa del asiento)	1	1
36	Cable enrollado en las guías del asiento	1	1

### Herramientas necesarias para el montaje:

- Juego de llaves métricas
- Juego de llaves métricas Allen
- Destornillador de estrella

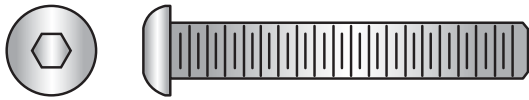

Tornillo de cabeza redondeada hexagonal M8 X 50 mm (n.º 3)



Tornillo de cabeza redondeada hexagonal M8 X 15 mm (n.º 5)

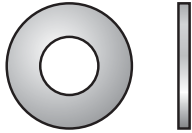

Arandela plana M8, 18 mm de diámetro ext. (n.º 6)

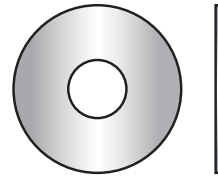

Arandela plana M8, 24 mm de diámetro ext. (n.º 7)

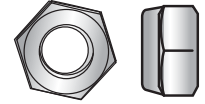

Tuerca Nylock (n.º 13)

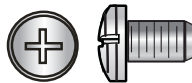

M5 X 8 mm  
Tornillo Phillips de cabeza troncocónica (n.º 14)

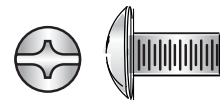

Tornillo de estrella de cabeza alomada M6 x 12 mm (n.º 15)



Tornillo de estrella de cabeza troncocónica M6 x 55 mm (n.º 16)



Arandela de resorte M6 (n.º 17)

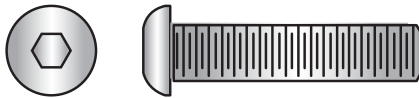

Tornillo de cabeza redondeada hexagonal M8 X 35 mm (n.º 18)



Espaciador (n.º 19)

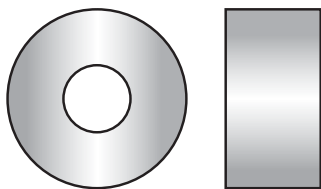

Aro de retén (n.º 20)

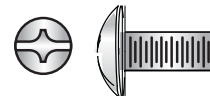

Tornillo de estrella de cabeza alomada M5 x 12 mm (n.º 23)

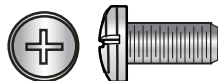

M5 X 12 mm  
Tornillo de estrella de cabeza troncocónica (n.º 24, n.º 27)

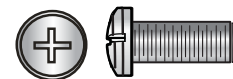

Tornillo de estrella de cabeza troncocónica M6 x 16 mm (n.º 31)



# HOOFDKANTOOR

Columbia Centre III, 9525 West Bryn Mawr Avenue, Rosemont, Illinois 60018 • VS

847.288.3300 • FAX: 847.288.3703

Telefoonnummer service: 800.351.3737 (gratis binnen de VS en Canada)

Mondiale website:

**WWW.LIFEFITNESS.COM**

## Noord-, Midden- en Zuid-Amerika

### Noord-Amerika Life Fitness, Inc.

Columbia Centre III  
9525 West Bryn Mawr Avenue  
Rosemont, IL 60018 VS  
Telefoon: (847) 288 3300  
Fax: (847) 288 3703  
E-mail service: [customersupport@lifefitness.com](mailto:customersupport@lifefitness.com)  
Website service: [www.lifefitness.com/parts](http://www.lifefitness.com/parts)  
E-mail sales/marketing:  
[consumerproducts@lifefitness.com](mailto:consumerproducts@lifefitness.com)  
Kantooruren: 7.00 uur tot 18.00 uur (CST)

### Brazilië Life Fitness Brasil

Av. Cidade Jardim, 900  
Jd. Paulistano  
São Paulo, SP 01454-000  
Brazilië  
SAC: 0800 773 8282  
Telefoon: +55 (11) 3095 5200  
Fax: +55 (11) 3095 5201  
E-mail service: [suporte@lifefitness.com.br](mailto:suporte@lifefitness.com.br)  
E-mail sales/marketing: [lifefitness@lifefitness.com.br](mailto:lifefitness@lifefitness.com.br)  
Openingsuren service:  
9.00 uur - 17.00 uur (BRT) (maandag-vrijdag)  
Openingsuren winkel:  
9.00 uur - 20.00 uur (BRT) (maandag - vrijdag)  
10.00 uur - 16.00 uur (BRT) (zaterdag)

### Latijns-Amerika & Caribisch gebied\* Life Fitness, Inc.

Columbia Centre III  
9525 West Bryn Mawr Avenue  
Rosemont, IL 60018 VS  
Telefoon: (847) 288 3300  
Fax: (847) 288 3703  
E-mail service: [customersupport@lifefitness.com](mailto:customersupport@lifefitness.com)  
E-mail sales/marketing:  
[consumerproducts@lifefitness.com](mailto:consumerproducts@lifefitness.com)  
Kantooruren: 7.00 uur tot 18.00 uur (CST)

## Europa, Midden-Oosten & Afrika (EMEA)

### Nederland & Luxemburg Life Fitness Atlantic BV

Bijdorplein 25-31  
2992 LB Barendrecht  
Nederland  
Telefoon: (+31) 180 646 666  
Fax: (+31) 180 646 699  
E-mail service: [service.benelux@lifefitness.com](mailto:service.benelux@lifefitness.com)  
E-mail sales/marketing:  
[marketing.benelux@lifefitness.com](mailto:marketing.benelux@lifefitness.com)  
Kantooruren: 9.00 uur - 17.00 uur (CET)

### Verenigd Koninkrijk & Ierland Life Fitness UK LTD

Queen Adelaide  
Ely, Cambs, CB7 4UB  
Telefoon: Algemeen kantoor (+44)  
1353.666017  
Klantendienst (+44) 1353.665507  
Fax: (+44) 1353.666018  
E-mail service: [uk.support@lifefitness.com](mailto:uk.support@lifefitness.com)  
E-mail sales/marketing: [life@lifefitness.com](mailto:life@lifefitness.com)  
Kantooruren:  
Algemeen kantoor: 9:00 uur-17:00 uur (GMT)  
Klantendienst: 8.30 uur - 17.00 uur (GMT)

### Duitsland & Zwitserland Life Fitness Europe GMBH

Siemensstraße 3  
85716 Unterschleißheim  
Duitsland  
Telefoon: (+49) 89.31 77 51.0 (Duitsland)  
(+41) 0848 000 901 (Zwitserland)  
Fax: (+49) 89.31 77 51.99 (Duitsland)  
(+41) 043 818 07 20 (Zwitserland)  
E-mail service: [kundendienst@lifefitness.com](mailto:kundendienst@lifefitness.com)  
E-mail sales/marketing:  
[kundenberatung@lifefitness.com](mailto:kundenberatung@lifefitness.com)  
Kantooruren: 8.30 uur - 16.30 uur (CET)

### Oostenrijk Life Fitness Austria

Vertriebs G.m.b.H.  
Dückerstraße 7-9/3/36  
1220 Wenen  
Oostenrijk  
Telefoon: (+43) 1.61.57.198  
Fax: (+43) 1.61.57.198.20  
E-mail service: [kundendienst@lifefitness.com](mailto:kundendienst@lifefitness.com)  
E-mail sales/marketing:  
[kundenberatung@lifefitness.com](mailto:kundenberatung@lifefitness.com)  
Kantooruren: 8.30 uur - 16.30 uur (MEZ)

### Spanje Life Fitness IBERIA

C/Frederic Mompou 5,1<sup>o</sup>a  
08960 Sant Just Desvern Barcelona  
Spanje  
Telefoon: (+34) 93.672.4660  
Fax: (+34) 93.672 4670  
E-mail service: [servicio.tecnico@lifefitness.com](mailto:servicio.tecnico@lifefitness.com)  
E-mail sales/marketing: [info.iberia@lifefitness.com](mailto:info.iberia@lifefitness.com)  
Kantooruren:  
9:00 uur - 18:00 uur (maandag-donderdag)  
8:30 uur - 15:00 uur (vrijdag)

### België Life Fitness Benelux NV

Parc Industriel de Petit-Rechain  
4800 Verviers  
België  
Telefoon: (+32) 87 300 942  
Fax: (+32) 87 300 943  
E-mail service: [service.benelux@lifefitness.com](mailto:service.benelux@lifefitness.com)  
E-mail sales/marketing:  
[marketing.benelux@lifefitness.com](mailto:marketing.benelux@lifefitness.com)  
Kantooruren: 9:00 uur - 17:00 uur (CET)

## Italië

### Life Fitness Europe GmbH

Siemensstraße 3  
85716 Unterschleißheim  
Duitsland  
Telefoon: (+39) 02-55378611  
Service: 800438836 (in Italië)  
Fax: (+39) 02-55378699  
E-mail service: [assistenza@lifefitness.com](mailto:assistenza@lifefitness.com)  
E-mail sales/marketing: [info@lifefitnessitalia.com](mailto:info@lifefitnessitalia.com)  
Kantooruren: 8.30 uur - 16.30 uur (CET)

### Alle overige EMEA-landen & distributeuraangelegenheden C-EMEA\*

Bijdorplein 25-31  
2992 LB Barendrecht  
Nederland  
Telefoon: (+31) 180 646 644  
Fax: (+31) 180 646 699  
E-mail service: [service.db.cemea@lifefitness.com](mailto:service.db.cemea@lifefitness.com)  
E-mail sales/marketing:  
[marketing.db.cemea@lifefitness.com](mailto:marketing.db.cemea@lifefitness.com)  
Kantooruren: 9.00 uur - 17.00 uur (CET)

## Azië Pacific (AP)

### Japan Life Fitness Japan

Japan Nippon Brunswick Bldg., #8F  
5-27-7 Sendagaya  
Shibuya-Ku, Tokyo  
Japan 151-0051  
Telefoon: (+81) 3.3359.4309  
Fax: (+81) 3.3359 4307  
E-mail service: [service@lifefitnessjapan.com](mailto:service@lifefitnessjapan.com)  
E-mail sales/marketing: [sales@lifefitnessjapan.com](mailto:sales@lifefitnessjapan.com)  
Kantooruren: 9:00 uur - 17:00 uur (JAPAN)

### China en Hongkong Life Fitness Asia Pacific LTD

Room 2610, Miramar Tower  
132 Nathan Road  
Tsimshatsui, Kowloon  
Hongkong  
Telefoon: (+852) 2891.6677  
Fax: (+852) 2575.6001  
E-mail service: [HongKongEnquiry@lifefitness.com](mailto:HongKongEnquiry@lifefitness.com)  
E-mail sales/marketing:  
[ChinaEnquiry@lifefitness.com](mailto:ChinaEnquiry@lifefitness.com)  
Kantooruren: 9.00 uur - 18.00 uur

### Alle andere landen in Azië Pacific & distributiebedrijf Azië Pacific\*

Room 2610, Miramar Tower  
132 Nathan Road  
Tsimshatsui, Kowloon  
Hongkong  
Telefoon: (+852) 2891.6677  
Fax: (+852) 2575.6001  
E-mail service: [HongKongEnquiry@lifefitness.com](mailto:HongKongEnquiry@lifefitness.com)  
E-mail sales/marketing:  
[ChinaEnquiry@lifefitness.com](mailto:ChinaEnquiry@lifefitness.com)  
Kantooruren: 9.00 uur - 18.00 uur

# 1 BELANGRIJKE VEILIGHEIDSVOORSCHRIFTEN



**OPGELET:** Aanpassingen of veranderingen aan dit toestel kunnen de garantie ongeldig maken.



**WAARSCHUWING:** Lees alle voorschriften vooraleer u dit toestel in gebruik neemt.



**Waarschuwing:** Hartslagmeetsystemen kunnen onnauwkeurig zijn. Overmatig trainen kan ernstig letsel of de dood veroorzaken.



**GEVAAR:** Trek altijd de stekker van dit Life Fitness toestel uit het stopcontact voordat u aan een schoonmaak- of onderhoudsbeurt gaat beginnen, om het risico van elektrische schokken te verkleinen.



**De polsslagsensoren geven een hartslag bij benadering weer. De sensoren gelden niet als medische hulpmiddelen en mogen voor geen enkele medische toepassing worden gebruikt.**

- Alvorens dit product in gebruik te nemen, is het van essentieel belang dat u de gebruikershandleiding volledig doorneemt, evenals alle instructies. De Lifecycle-hometrainer is uitsluitend bedoeld voor gebruik op de manier die in deze handleiding wordt beschreven.
- Volg voor een goede werking altijd de instructies op de console.
- Dit toestel is niet bedoeld voor gebruik door kinderen of personen met een verminderd lichamelijk, gevoels- of mentaal vermogen, of personen zonder kennis over en ervaring met dit toestel, tenzij dit gebruik plaatsvindt onder het toezicht van, of nadat men is ingelicht over het gebruik van het toestel door iemand die verantwoordelijk is voor de veiligheid.
- Er dient op te worden toegezien dat kinderen niet spelen met het toestel.
- Steek geen voorwerpen in de openingen van dit toestel. Als iets in het toestel valt, zet de stroom dan uit, trek de stekker uit het stopcontact en haal het voorwerp er voorzichtig uit. Neem als u het voorwerp niet kunt bereiken contact op met de klantendienst van Life Fitness.
- Plaats nooit bekers met vloeistof rechtstreeks op het toestel: gebruik hiervoor de accessoirehouder. Gebruik bij voorkeur bekers met een deksel.
- Gebruik de hometrainer niet buiten, naast zwembaden of in ruimtes met een hoge vochtigheidsgraad.
- Houd losse kleding, veters en handdoeken uit de buurt van de pedalen van de hometrainer.
- Zorg dat de ruimte rond de Lifecycle-hometrainer vrij van obstakels is, met inbegrip van muren en meubilair.
- Wees voorzichtig wanneer u op of af de Lifecycle stapt.
- Gebruik een toestel van Life Fitness nooit als het gevallen of beschadigd is, of als het gedeeltelijk onder water is gedompeld. Neem contact op met de klantendienst van Life Fitness.
- Houd het netsnoer uit de buurt van verwarmde oppervlakken. Trek het toestel nooit vooruit aan het netsnoer en gebruik het snoer nooit als handgreep.
- Leid het netsnoer niet over de vloer onder of langs de zijkant van de Lifecycle.
- Draag schoenen met rubberen zolen of antislipzolen. Schoenen met hakken, leren zolen, noppen of spikes zijn niet geschikt. Gebruik de Lifecycle hometrainer niet met blote voeten.
- Kantel de Lifecycle-hometrainer niet op zijn kant terwijl hij gebruikt wordt.
- Houd uw handen en voeten uit de buurt van alle bewegende onderdelen.
- Installeer geen toebehoren of accessoires die niet zijn meegeleverd of aanbevolen door Life Fitness, om er zeker van te zijn dat het toestel correct werkt.

- Gebruik dit product in een goed geventileerde ruimte.
- Gebruik dit product op een harde, vlakke ondergrond.
- Zorg ervoor dat alle onderdelen goed zijn vastgezet.
- Een toestel mag nooit onbewaakt worden achtergelaten wanneer de stekker is aangesloten. Trek de stekker uit het stopcontact wanneer het toestel niet in gebruik is en voor het installeren of verwijderen van onderdelen.
- Niet gebruiken onder een deken of kussen. Er kan overmatige verhitting optreden en brand, elektrische schokken of letsels bij personen kunnen optreden.
- Gebruik dit toestel nooit als het een beschadigd snoer of beschadigde stekker heeft, niet goed werkt, als het is gevallen of beschadigd of in water is gevallen. Neem contact op met de klantendienst van Life Fitness.
- Gebruik het toestel nooit als de luchtopeningen geblokkeerd zijn. Houd de luchtopeningen vrij van pluis, haar en dergelijke.
- Zet om het toestel uit te schakelen alle bedieningselementen op de UIT-stand en verwijder daarna de stekker uit het stopcontact.
- Laat de consoles een uur normaliseren en afkoelen vooraleer ze opnieuw te gebruiken.



**OPGELET: Onjuist of overmatig gebruik van trainingstoestellen kan schade aan de gezondheid veroorzaken. Life Fitness acht het ZEER raadzaam dat u, voordat u aan een trainingsprogramma begint, eerst een arts bezoekt voor een volledig onderzoek, in het bijzonder indien er in uw familie personen met een hartkwaal of hoge bloeddruk voorkomen, of indien u ouder dan 45 bent, rookt, een hoog cholesterolgehalte hebt, zwaarlijvig bent of indien u in het afgelopen jaar niet regelmatig hebt getraind.**

Indien u tijdens de training het gevoel hebt het bewustzijn te gaan verliezen, duizelig of kortademig wordt of pijn hebt, stop de oefening dan onmiddellijk.

**BEWAAR DEZE VOORSCHRIFTEN VOOR THUISGEBRUIK.**

## 2 OVERZICHT VAN DE RS1/RS3 LIFECYCLE®-LIGFIETSHOMETRAINER

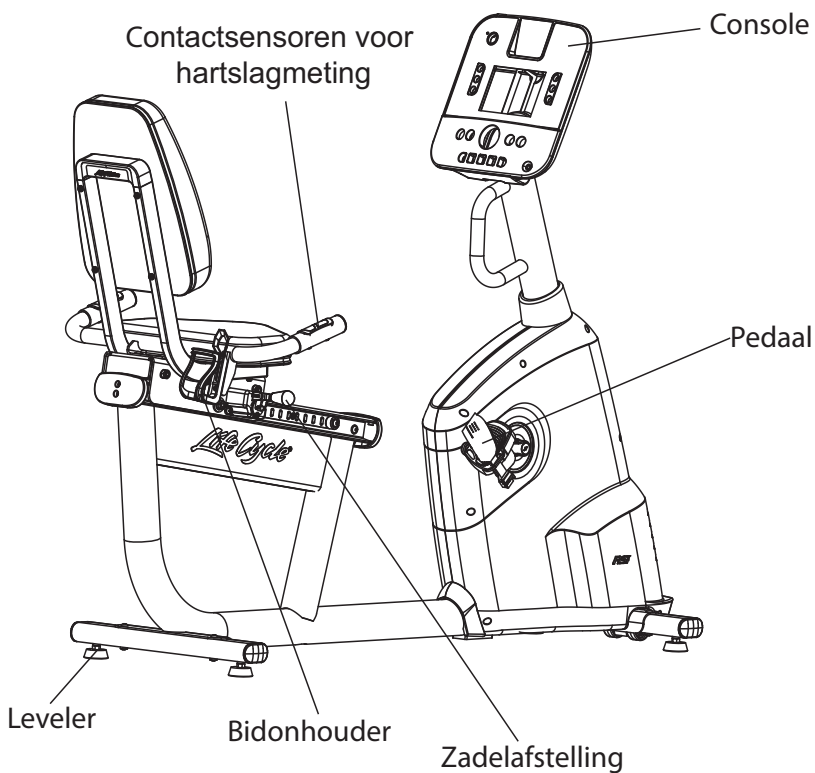

### RS1 MET TRACK+ CONSOLE

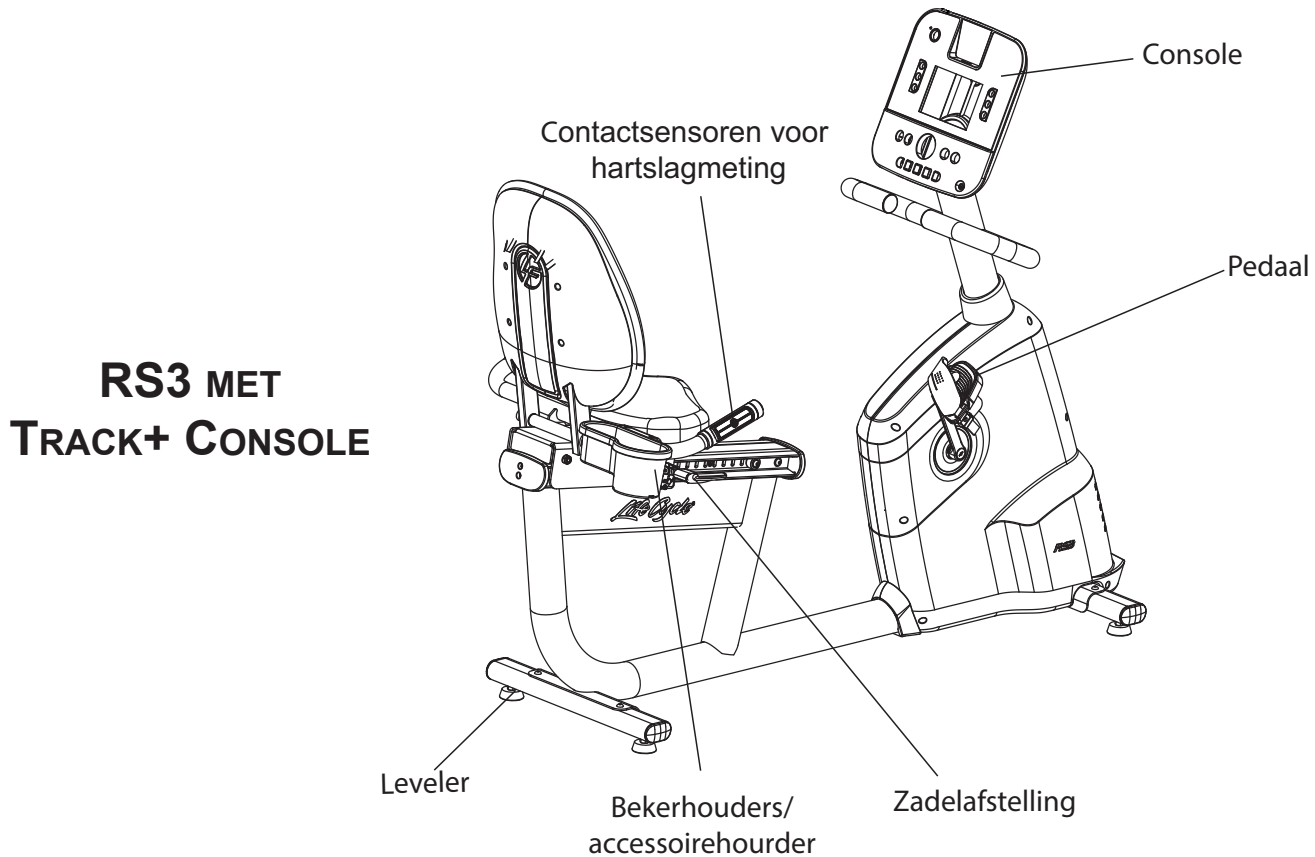

### RS3 MET TRACK+ CONSOLE

# 3 MONTAGE

## 3.1 ONDERDELENLIJST EN BEVESTIGINGSMATERIAAL

Nadat u uw Lifecycle hebt uitgepakt, verzamelt u volgende onderdelen: Alle benodigd montagegereedschap is ter beschikking in de verpakking.

Item	Omschrijving	RS1	RS3
1	Montage van de achterste stabilisatiestang	1	1
2	Montage van de voorste stabilisatiestang	1	1
3	Inbusbolkopschroef 50 mm	4	4
4	Montage van de handgreep	1	1
5	Inbusbolkopschroef 15 mm	10	14
6	Vlakke sluitring, buitendiameter 18 mm	4	4
7	Vlakke sluitring, buitendiameter 24 mm	1	1
8	Zadelfstelhendel	1	1
9	Zitkussen	1	1
10	Bekerhouder	1	1
11	Rugleuningpaneel		1
12	Rugkussen	1	1
13	Nylock-moer		4
14	Ronde kruiskopschroef, 8 mm		4
15	Bolle kruiskopschroef, 12 mm	2	2
16	Ronde kruiskopschroef, 55 mm	8	
17	Borgring	8	4
18	Inbusbolkopschroef 35 mm	1	1
19	Stoothuls	1	1
20	Rubberen stootring	1	1
21	Bedieningspaneelsteun	1	1
22	Kraag bovenkolom	1	1
23	Bolle kruiskopschroef, 12 mm	2	2
24	Ronde kruiskopschroef, 12 mm	2	4
25	Eindkap (deksel)	1	1
26	Console	1	1
27	Ronde kruiskopschroef, 12 mm	4	4
28	Linker pedaal	1	1
29	Rechter pedaal	1	1
30	Stuur		2
31	Ronde kruiskopschroef 16 mm		4
<b>Bekabeling voor RS1 en RS3</b>			
32	Stroomvoorziening console (15-pens connector)	1	1
33	Hartslag (connector met 4 pennen)	1	1
34	massadraad	1	1
35	Hartslag (zadelgreep)	1	1
36	Spiraalvormige zadelkabel	1	1

### Benodigd montagegereedschap:

- Metrische sleutels,
- metrische inbussleutels, kruis
- kopschroevendraaier



Bolkopschroef 50 mm (#3)

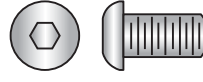

Bolkopschroef 15 mm (#5)

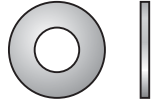

Vlakke sluitring,  
buitendiameter 18 mm (#6)

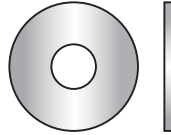

Vlakke sluitring,  
buitendiameter 24 mm (#7)

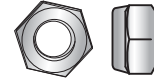

Nylock-zeskantmoer (#13)

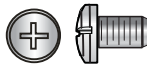

Ronde  
kruiskopschroef (#14)

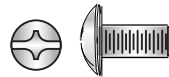

Bolle kruiskopschroef, 12 mm (#15)



Ronde kruiskopschroef, 55 mm (#16)



Borring, buitendiameter (#17)

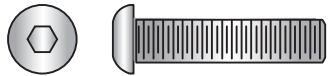

Inbusbolkopschroef 35 mm (#18)



Rubberen stoothuls (#19)

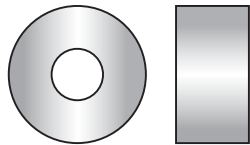

Rubberen stooting (#20)

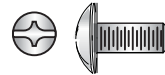

Bolle kruiskopschroef, 12 mm (#23)

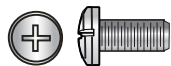

Ronde  
kruiskopschroef (#27)

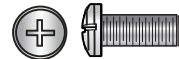

Ronde kruiskopschroef, 16 mm (#31)



# ГОЛОВНОЙ ОФИС

Columbia Centre III, 9525 West Bryn Mawr Avenue, Rosemont, Illinois 60018 • U.S.A. (США)

847 288 3300 • ФАКС: 847 288 3703

Телефон службы поддержки: 800 351 3737 (бесплатно в пределах США и Канады)

Всемирный веб-сайт: [www.lifefitness.com](http://www.lifefitness.com)

## МЕЖДУНАРОДНЫЕ ОФИСЫ

### СЕВЕРНАЯ И ЮЖНАЯ АМЕРИКА

#### North America Life Fitness, Inc.

Columbia Centre III  
9525 West Bryn Mawr Avenue  
Rosemont, IL 60018 U.S.A (США)  
Телефон: (847) 288 3300  
Факс: (847) 288 3703

Е-mail службы поддержки:  
[customersupport@lifefitness.com](mailto:customersupport@lifefitness.com)

Веб-сайт службы поддержки: [www.lifefitness.com/parts](http://www.lifefitness.com/parts)

Е-mail отдела продаж/маркетинга:  
[consumerproducts@lifefitness.com](mailto:consumerproducts@lifefitness.com)

Время работы: 7:00–18:00 (CST)

#### Бразилия

##### Life Fitness Brasil

Av. Cidade Jardim, 900  
Jd. Paulistano  
São Paulo, SP 01454-000  
BRAZIL (БРАЗИЛИЯ)  
SAC: 0800 773 8282

Телефон: +55 (11) 3095 5200  
Факс: +55 (11) 3095 5201

Е-mail службы поддержки: [suporte@lifefitness.com.br](mailto:suporte@lifefitness.com.br)

Е-mail отдела продаж/маркетинга:  
[lifefitness@lifefitness.com.br](mailto:lifefitness@lifefitness.com.br)

Время работы службы поддержки:

9:00–17:00 (BRT) (понедельник–пятница)

Время работы магазина:

9:00–20:00 (BRT) (понедельник–пятница)

10:00–16:00 (суббота)

### Латинская Америка и страны Карибского бассейна\* Life Fitness Inc.

Columbia Centre III  
9525 West Bryn Mawr Avenue  
Rosemont, IL 60018 U.S.A (США)  
Телефон: (847) 288 3300  
Факс: (847) 288 3703

Е-mail службы поддержки:  
[customersupport@lifefitness.com](mailto:customersupport@lifefitness.com)

Е-mail отдела продаж/маркетинга:  
[consumerproducts@lifefitness.com](mailto:consumerproducts@lifefitness.com)

Время работы: 7:00–18:00 (CST)

### ЕВРОПА, БЛИЖНИЙ ВОСТОК И АФРИКА (ЕМЕА)

#### Нидерланды и Люксембург Life Fitness Atlantic BV

Bijdorplein 25-31  
2992 LB Barendrecht  
THE NETHERLANDS (НИДЕРЛАНДЫ)  
Телефон: (+31) 180 646 666  
Факс: (+31) 180 646 699

Е-mail службы поддержки: [service.benelux@lifefitness.com](mailto:service.benelux@lifefitness.com)

Е-mail отдела продаж/маркетинга:  
[marketing.benelux@lifefitness.com](mailto:marketing.benelux@lifefitness.com)

Время работы: 9:00–17:00 (CET)

#### Великобритания и Ирландия Life Fitness UK LTD

Queen Adelaide  
Ely, Cambs, CB7 4UB  
Телефон: Главный офис: (+44)  
1353.666017

Служба поддержки: (+44) 1353.665507

Факс: (+44) 1353.666018

Е-mail службы поддержки: [uk.support@lifefitness.com](mailto:uk.support@lifefitness.com)

Е-mail отдела продаж/маркетинга: [life@lifefitness.com](mailto:life@lifefitness.com)

Время работы:

Главный офис: 9:00–17:00 (GMT)

Служба поддержки: 8:30–17:00 (GMT)

#### Германия и Швейцария

##### Life Fitness Europe GMBH

Siemensstraße 3  
85716 Unterschleißheim  
GERMANY (ГЕРМАНИЯ)  
Телефон: (+49) 89.31 77 51.0 (Германия)  
(+41) 0848 000 901 (Швейцария)

Факс: (+49) 89.31 77 51.99 (Германия)

(+41) 043 818 07 20 (Швейцария)

Е-mail службы поддержки: [kundendienst@lifefitness.com](mailto:kundendienst@lifefitness.com)

Е-mail отдела продаж/маркетинга:

[kundenberatung@lifefitness.com](mailto:kundenberatung@lifefitness.com)

Время работы: 08:30–16:30 (CET)

#### Австрия

##### Life Fitness Austria

Vertriebs G.m.b.H.  
Dückerstraße 7-9/3/36  
1220 Vienna

AUSTRIA (АВСТРИЯ)

Телефон: (+43) 1.61.57.198

Факс: (+43) 1.61.57.198.20

Е-mail службы поддержки: [kundendienst@lifefitness.com](mailto:kundendienst@lifefitness.com)

Е-mail отдела продаж/маркетинга:

[kundenberatung@lifefitness.com](mailto:kundenberatung@lifefitness.com)

Время работы: 08:30–16:30 (CET)

#### Испания

##### Life Fitness IBERIA

C/Frederic Momprou 5, 1ªª  
08960 Sant Just Desvern Barcelona  
SPAIN (ИСПАНИЯ)  
Телефон: (+34) 93.672.4660

Факс: (+34) 93.672.4670

Е-mail службы поддержки: [servicio.tecnico@lifefitness.com](mailto:servicio.tecnico@lifefitness.com)

Е-mail отдела продаж/маркетинга:

[info.iberia@lifefitness.com](mailto:info.iberia@lifefitness.com)

Время работы:

9:00–18:00 (понедельник–четверг)

8:30–15:00 (пятница)

#### Бельгия

##### Life Fitness Benelux NV

Parc Industriel de Petit-Rechain  
4800 Verviers  
BELGIUM (БЕЛЬГИЯ)  
Телефон: (+32) 87 300 942

Факс: (+32) 87 300 943

Е-mail службы поддержки: [service.benelux@lifefitness.com](mailto:service.benelux@lifefitness.com)

Е-mail отдела продаж/маркетинга:

[marketing.benelux@lifefitness.com](mailto:marketing.benelux@lifefitness.com)

Время работы: 9:00–17:00 (CET)

#### Италия

##### Life Fitness Europe GmbH

Siemensstraße 3  
85716 Unterschleißheim  
GERMANY (ГЕРМАНИЯ)  
Телефон: (+39) 02-55378611  
Служба поддержки: 800438836 (в Италии)

Факс: (+39) 02-55378699

Е-mail службы поддержки:

[assistenza@lifefitness.com](mailto:assistenza@lifefitness.com)

Е-mail отдела продаж/маркетинга:

[info@lifefitnessitalia.com](mailto:info@lifefitnessitalia.com)

Время работы: 08:30–16:30 (CET)

### Остальные страны региона ЕМЕА и торговое представительство С-ЕМЕА\*

Bijdorplein 25-31  
2992 LB Barendrecht  
THE NETHERLANDS (НИДЕРЛАНДЫ)  
Телефон: (+31) 180 646 644

Факс: (+31) 180 646 699

Е-mail службы поддержки:

[service.db.cemea@lifefitness.com](mailto:service.db.cemea@lifefitness.com)

Е-mail отдела продаж/маркетинга:

[marketing.db.cemea@lifefitness.com](mailto:marketing.db.cemea@lifefitness.com)

Время работы: 9:00–17:00 (CET)

### АЗИАТСКО-ТИХООКЕАНСКИЙ РЕГИОН

#### Япония

##### Life Fitness Japan

Japan Nippon Brunswick Bldg., #8F  
5-27-7 Sendagaya  
Shibuya-Ku, Tokyo  
Japan (Япония) 151-0051  
Телефон: (+81) 3.3359.4309

Факс: (+81) 3.3359.4307

Е-mail службы поддержки: [service@lifefitnessjapan.com](mailto:service@lifefitnessjapan.com)

Е-mail отдела продаж/маркетинга:

[sales@lifefitnessjapan.com](mailto:sales@lifefitnessjapan.com)

Время работы: 9:00–17:00 (японское время)

#### Китай и Гонконг

##### Life Fitness Asia Pacific LTD

Room 2610, Miramar Tower  
132 Nathan Road  
Tsimshatsui, Kowloon  
HONG KONG (ГОНКОНГ)

Телефон: (+852) 2891.6677

Факс: (+852) 2575.6001

Е-mail службы поддержки:

[HongKongEnquiry@lifefitness.com](mailto:HongKongEnquiry@lifefitness.com)

Е-mail отдела продаж/маркетинга:

[ChinaEnquiry@lifefitness.com](mailto:ChinaEnquiry@lifefitness.com)

Время работы: 9:00–18:00

### Остальные страны и торговые представительства Азиатско-Тихоокеанского региона\*

Room 2610, Miramar Tower  
132 Nathan Road  
Tsimshatsui, Kowloon  
HONG KONG (ГОНКОНГ)

Телефон: (+852) 2891.6677

Факс: (+852) 2575.6001

Е-mail службы поддержки:

[HongKongEnquiry@lifefitness.com](mailto:HongKongEnquiry@lifefitness.com)

Е-mail отдела продаж/маркетинга:

[ChinaEnquiry@lifefitness.com](mailto:ChinaEnquiry@lifefitness.com)

Время работы: 9:00–18:00

# 1 ВАЖНЫЕ ПРАВИЛА ТЕХНИКИ БЕЗОПАСНОСТИ



**ВНИМАНИЕ:** внесение каких-либо изменений в это оборудование или его модификация могут стать причиной аннулирования гарантии.



**ВНИМАНИЕ:** Перед началом использования этого тренажера прочтите все инструкции.



**ВНИМАНИЕ:** системы контроля пульса могут быть неточными. Чрезмерная тренировка может привести к серьезной травме или смерти.



**ОПАСНО:** во избежание поражения электрическим током перед очисткой или проведением всех работ по обслуживанию всегда отключайте изделие Life Fitness от сети.



**Ручные датчики пульса позволяют лишь приблизительно определить значение сердечного ритма. Эти датчики не являются медицинским оборудованием и не подлежат использованию в медицинских целях.**

- Перед использованием этого оборудования крайне важно **ПОЛНОСТЬЮ** прочитать руководство по эксплуатации и **ВСЕ** инструкции. Велотренажер предназначен только для использования описанным в этом руководстве способом.
- Для надлежащего функционирования тренажера всегда следуйте инструкциям на консоли.
- Данное устройство не предназначено для использования лицами (включая детей) со сниженными физическими, сенсорными или умственными способностями, не имеющими опыта и не знающими устройства, если они не находятся под присмотром или не проинструктированы относительно использования устройства лицом, отвечающим за их безопасность.
- Дети должны находиться под присмотром, играть с устройством не разрешается.
- Никогда не вставляйте в отверстия тренажера какие-либо предметы. Если какой-либо предмет случайно упал внутрь, отключите питание, достаньте вилку шнура питания из розетки и осторожно извлеките предмет. Если достать предмет не удалось, обратитесь в службу по работе с клиентами компании Life Fitness.
- Запрещается размещать какие-либо жидкости непосредственно на тренажере, за исключением лотка для аксессуаров. Рекомендуется использовать емкости с крышками.
- Запрещается использовать велотренажер вне помещения, вблизи бассейнов или в местах с повышенной влажностью.
- Свободные концы одежды, шнурки и полотенца должны находиться на удалении от педалей велотренажера.
- В непосредственной близости от велотренажера не должно быть никаких препятствий, включая стены и мебель.
- Проявляйте осторожность при входе на велотренажер Lifecycle и спуске с него.
- Запрещается использовать тренажер Life Fitness, если изделие падало, было повреждено или хотя бы частично погружалось в воду. В этом случае обратитесь в службу технической поддержки клиентов компании Life Fitness.
- Храните шнур питания на удалении от нагретых поверхностей. Запрещается тянуть изделие за шнур питания или использовать шнур питания в качестве ручки для переноски.
- Не заводите шнур питания под изделие и не проводите его на полу вдоль велотренажера Lifecycle.
- Надевайте обувь с резиновой подошвой или подошвой с сильным сцеплением. Запрещается использовать обувь на каблуках, с кожаной подошвой, наклейками против скольжения или шипами. Запрещается заниматься на тренажере Lifecycle босиком.
- Во время использования запрещается класть тренажер Lifecycle набок.
- Следите за тем, чтобы руки и ноги находились на расстоянии от всех движущихся частей.
- Для обеспечения правильного функционирования этого изделия не устанавливайте приспособления или аксессуары сторонних изготовителей, не имеющие рекомендации Life Fitness.

- Занимайтесь на тренажере при наличии достаточной вентиляции.
- Устанавливайте тренажер на твердую и ровную поверхность.
- Убедитесь, что все компоненты надежно закреплены.
- Никогда не оставляйте подключенное к электросети устройство без наблюдения. Отключайте его от сети электропитания во время простоя, а также перед установкой или снятием деталей.
- Во время работы не накрывайте одеялом или подушкой. Устройство может перегреться и стать причиной возникновения пожара, поражения электрическим током, или получения травм.
- Запрещается использовать устройство с поврежденным шнуром или вилкой, при неправильной работе, после падения или повреждения либо после попадания в воду. Обратитесь в службу по работе с клиентами компании Life Fitness.
- Запрещается использовать устройство при закрытых вентиляционных отверстиях. Отверстия должны быть свободными от пыли, волос и прочего мусора.
- Для отключения тренажера переведите все переключатели в положение выключения, затем достаньте вилку из электрической розетки.
- Прежде чем подключить тренажер к источнику питания и/или начать им пользоваться, подождите один час, пока температура ЖК-конsoles стабилизируется.



**ВНИМАНИЕ:** неправильное или чрезмерное использование тренажерного оборудования может причинить вред здоровью. Компания LIFE FITNESS **НАСТОЯТЕЛЬНО** рекомендует посетить врача с целью полного медицинского осмотра, прежде чем приступить к программе тренировок, особенно в случаях, когда в семейном анамнезе пользователя имеется предрасположенность к повышенному кровяному давлению или болезням сердца, если возраст пользователя превышает 45 лет, если он курит, имеет высокий уровень холестерина, страдает ожирением или если в течение последнего года не занимался спортом регулярно.

Если в любой момент тренировки занимающийся почувствует слабость, головокружение, боль или одышку, следует немедленно прекратить занятия.

**СОХРАНИТЕ ЭТИ ИНСТРУКЦИИ ДЛЯ ПОСЛЕДУЮЩЕГО ИСПОЛЬЗОВАНИЯ.**

## 2 ОБЗОР ГОРИЗОНТАЛЬНОГО ВЕЛОТРЕНАЖЕРА RS1 / RS3 LIFECYCLE®

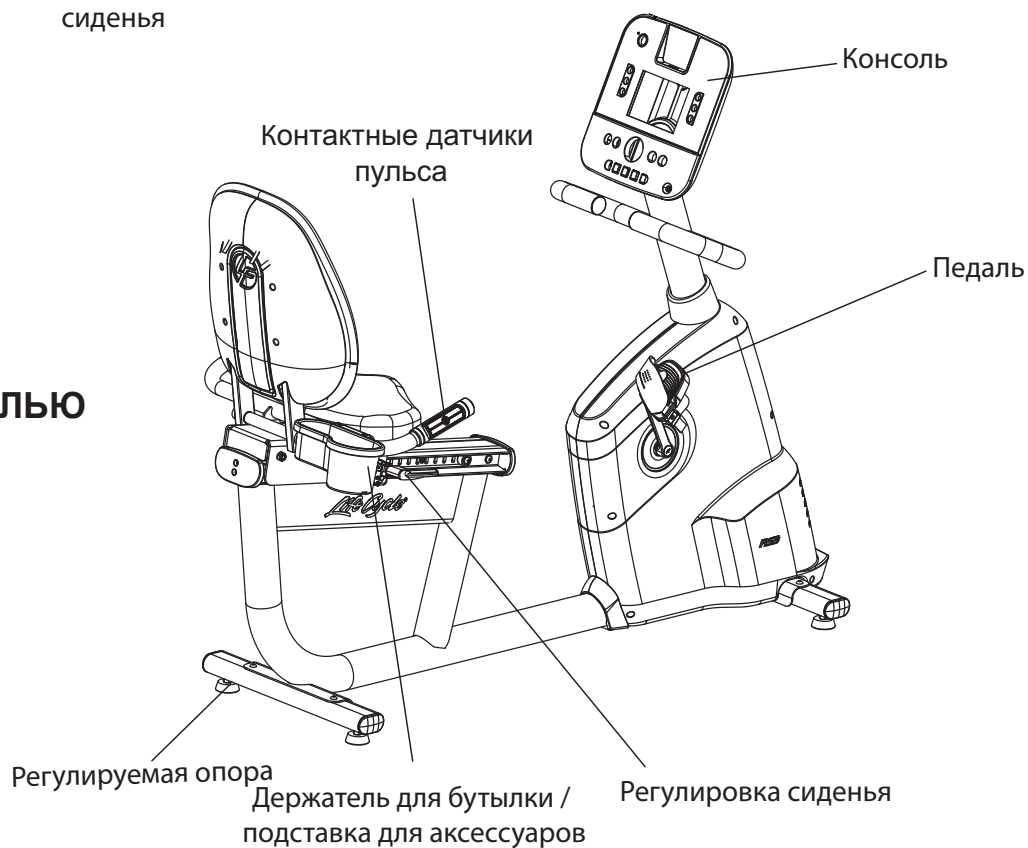
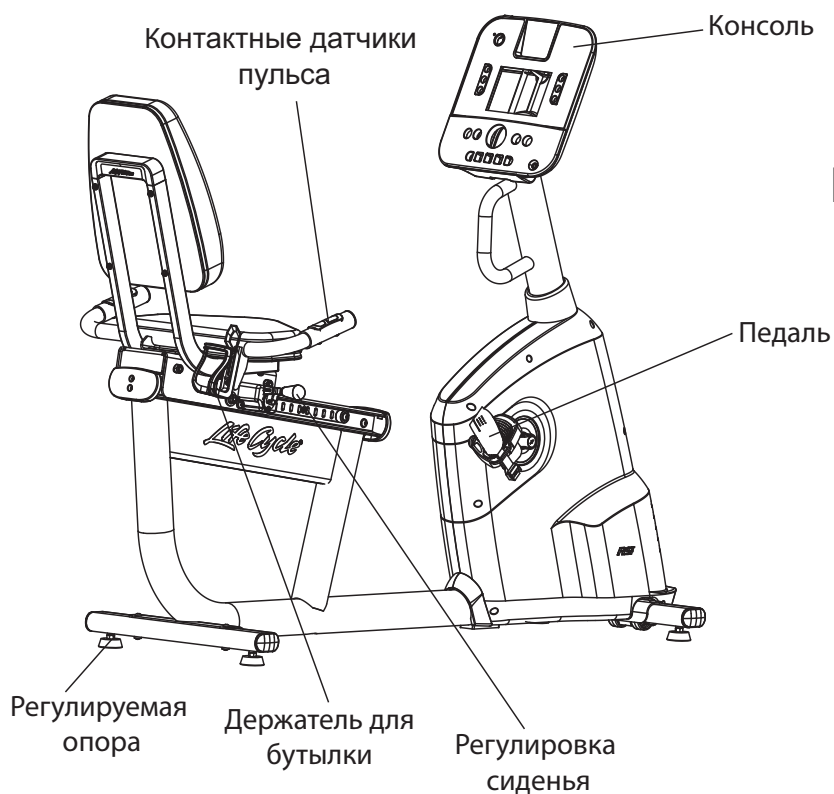

# 3 СБОРКА

## 3.1 СПИСОК КОМПОНЕНТОВ И КРЕПЕЖЕЙ

После распаковки тренажера Lifesycle найдите указанные ниже компоненты. Необходимые для сборки инструменты входят в комплект.

Позиция	Описание	RS1	RS3
1	Задний стабилизатор	1	1
2	Передний стабилизатор	1	1
3	Винт с полукруглой головкой и внутренним шестигранником М8 x 50 мм	4	4
4	Поручень	1	1
5	Винт с полукруглой головкой и внутренним шестигранником М8 x 15 мм	10	14
6	Плоская шайба М8, внешний диаметр 18 мм	4	4
7	Плоская шайба М8, внешний диаметр 24 мм	1	1
8	Рычаг регулировки сиденья	1	1
9	Нижняя подушка сиденья	1	1
10	Держатель для бутылки	1	1
11	Чехол спинки сиденья		1
12	Подушка спинки сиденья	1	1
13	Стопорная гайка с нейлоновой вставкой		4
14	Винт с полукруглой головкой и крестообразным шлицем М5 x 8 мм		4
15	Винт со сферической головкой большого диаметра и крестообразным шлицем М6 x 12 мм	2	2
16	Винт с полукруглой головкой и крестообразным шлицем М6 x 55 мм	8	
17	Пружинная шайба М6	8	4
18	Винт с полукруглой головкой и внутренним шестигранником М8 x 35 мм	1	1
19	Шайба	1	1
20	Упорная шайба	1	1
21	Крепление консоли	1	1
22	Манжета стойки	1	1
23	Винт со сферической головкой и крестовым шлицем М5 x 12 мм	2	2
24	Винт с полукруглой головкой и крестовым шлицем М5 x 12 мм	2	4
25	Заглушка (Крышка)	1	1
26	Консоль	1	1
27	Винт с полукруглой головкой и крестовым шлицем М5 x 12 мм	4	4
28	Левая педаль	1	1
29	Правая педаль	1	1
30	Руль		2
31	Винт с полукруглой головкой и крестовым шлицем М6 x 16 мм		4
<b>Кабели RS1 и RS3</b>			
32	Питание консоли (15-контактный разъем)	1	1
33	Пульс (4-контактный разъем)	1	1
34	Кабель заземления	1	1
35	Пульс (рукоятка сиденья)	1	1
36	Спиральный шнур направляющей сиденья	1	1

### Инструменты, необходимые для сборки:

- Набор метрических ключей
- Набор метрических шестигранных ключей
- Крестовая отвертка



Винт с полукруглой головкой с внутренним шестигранником М8 х 50 мм (№3)

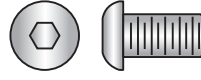

Винт с полукруглой головкой с внутренним шестигранником М8 х 15 мм (№5)

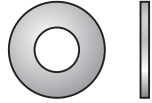

Плоская шайба М8, внешний диаметр 18 мм (№6)

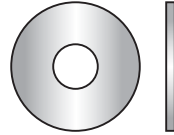

Плоская шайба М8, внешний диаметр 24 мм (№7)

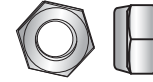

Стопорная гайка с нейлоновой вставкой (№13)

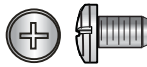

М5 X 8 мм  
Винт с полукруглой головкой и крестовым шлицем (№14)

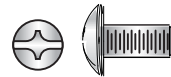

Винт со сферической головкой и крестовым шлицем М6 х 12 мм (№15)



Винт с полукруглой головкой и крестовым шлицем М6 х 55 мм (№16)



Пружинная шайба М6 (№17)



Винт с полукруглой головкой с внутренним шестигранником М8 х 35 мм (№18)



Шайба (№19)

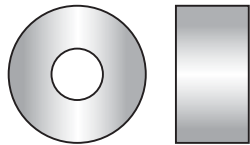

Упорная шайба (№20)

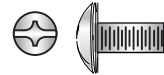

Винт со сферической головкой и крестовым шлицем М5 х 12 мм (№23)

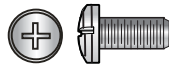

М5 X 12 мм  
Винт с полукруглой головкой и крестовым шлицем (№24, №27)

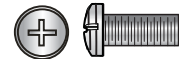

Винт с полукруглой головкой и крестовым шлицем М6 х 16 мм (№31)



# المقر الرئيسي للشركة

Columbia Centre III, 9525 West Bryn Mawr Avenue, Rosemont, Illinois 60018 • U.S.A.

٨٤٧,٢٨٨,٣٧٠٣ • فاكس: ٨٤٧,٢٨٨,٣٣٠٠

رقم هاتف مكتب الخدمة: ٨٠٠,٣٥١,٣٧٣٧ (رقم مجاني في الولايات المتحدة وكندا)

الموقع الإلكتروني العالمي: [www.lifefitness.com](http://www.lifefitness.com)

## المكاتب الدولية

### الأمريكتان

#### أمريكا الشمالية

#### Life Fitness, Inc.

Columbia Centre III

9525 West Bryn Mawr Avenue

Rosemont, IL 60018 U.S.A

هاتف: ٢٨٨ ٣٣٠٠ (٨٤٧)

فاكس: ٢٨٨ ٣٧٠٣ (٨٤٧)

البريد الإلكتروني لخدمة العملاء:

[customersupport@lifefitness.com](mailto:customersupport@lifefitness.com)

موقع الخدمة الإلكتروني: [www.lifefitness.com/parts](http://www.lifefitness.com/parts)

البريد الإلكتروني للمبيعات التسويق:

[consumerproducts@lifefitness.com](mailto:consumerproducts@lifefitness.com)

ساعات العمل: ٧:٠٠ صباحاً - ٦:٠٠ مساءً (التوقيت المركزي)

#### البرازيل

#### Life Fitness Brasil

Av. Cidade Jardim, 900

Jd. Paulistano

São Paulo, SP 01454-000

BRAZIL

٠٨٠٠ ٧٧٣ ٨٢٨٢ :SAC

هاتف: ٣٠٩٥ ٥٢٠٠ (١١) +٥٥

فاكس: ٣٠٩٥ ٥٢٠١ (١١) +٥٥

البريد الإلكتروني لخدمة العملاء:

[suporte@lifefitness.com.br](mailto:suporte@lifefitness.com.br)

البريد الإلكتروني للمبيعات التسويق:

[lifefitness@lifefitness.com.br](mailto:lifefitness@lifefitness.com.br)

ساعات عمل مكتب الخدمة:

١٧:٠٠ - ٩:٠٠ (بتوقيت البرازيل) (من الإثنين إلى الجمعة)

ساعات عمل المتجر:

٢٠:٠٠ - ٩:٠٠ (بتوقيت البرازيل) (من الإثنين إلى الجمعة)

١٦:٠٠ - ١٠:٠٠ (بتوقيت البرازيل) (السبت)

أمريكا اللاتينية ومنطقة الكاريبي\*

#### Life Fitness Inc.

Columbia Centre III

9525 West Bryn Mawr Avenue

Rosemont, IL 60018 U.S.A

هاتف: ٢٨٨ ٣٣٠٠ (٨٤٧)

فاكس: ٢٨٨ ٣٧٠٣ (٨٤٧)

البريد الإلكتروني لخدمة العملاء:

[customersupport@lifefitness.com](mailto:customersupport@lifefitness.com)

البريد الإلكتروني للمبيعات التسويق:

[consumerproducts@lifefitness.com](mailto:consumerproducts@lifefitness.com)

ساعات العمل: ٧:٠٠ صباحاً - ٦:٠٠ مساءً (التوقيت المركزي)

### أوروبا والشرق الأوسط وإفريقيا (EMEA)

#### هولندا ولوكسمبورج

#### Life Fitness Atlantic BV

Bijdorplein 25-31

2992 LB Barendrecht

أرقام الهاتف

داخل هولندا: ١٨٠ ٦٤٦ ٦٦٦ (٣١) +

فاكس: ١٨٠ ٦٤٦ ٦٩٩ (٣١) +

البريد الإلكتروني لخدمة العملاء:

[service.benelux@lifefitness.com](mailto:service.benelux@lifefitness.com)

البريد الإلكتروني للمبيعات التسويق:

[marketing.benelux@lifefitness.com](mailto:marketing.benelux@lifefitness.com)

ساعات العمل: ٩:٠٠ - ١٧:٠٠ (توقيت أوروبا الوسطى)

### المملكة المتحدة وأيرلندا

#### Life Fitness UK LTD

Queen Adelaide

Ely, Cambs, CB7 4UB

هاتف: المكتب العام ١٣٥٣,٦٦٦٠١٧ (+٤٤)

دعم العملاء ١٣٥٣,٦٦٥٥٠٧ (+٤٤)

فاكس: ١٣٥٣,٦٦٦٠١٨ (+٤٤)

البريد الإلكتروني لخدمة العملاء:

[uk.support@lifefitness.com](mailto:uk.support@lifefitness.com)

البريد الإلكتروني للمبيعات التسويق:

[life@lifefitness.com](mailto:life@lifefitness.com)

ساعات العمل:

المكتب العام: ٩:٠٠ صباحاً - ٥:٠٠ مساءً (توقيت جرينتش)

دعم العملاء: ٨:٣٠ صباحاً - ٥:٠٠ مساءً (توقيت جرينتش)

### ألمانيا وسويسرا

#### Life Fitness Europe GmbH

Siemensstraße 3

85716 Unterschleißheim

GERMANY

هاتف: ١٧٧ ٥١٠,٨٩,٣١ (+٤٩) (ألمانيا)

٩٠١ ٠٨٤٨,٠٠٠ (+٤١) (سويسرا)

فاكس: ١٧٧ ٥١٠,٨٩,٣١ (+٤٩) (ألمانيا)

٢٠ ٠٤٣ ٨١٨,٠٧٢ (+٤١) (سويسرا)

البريد الإلكتروني لخدمة العملاء:

[kundendienst@lifefitness.com](mailto:kundendienst@lifefitness.com)

البريد الإلكتروني للمبيعات التسويق:

[kundenberatung@lifefitness.com](mailto:kundenberatung@lifefitness.com)

ساعات العمل: ١٦:٣٠ - ٠٨:٣٠ (توقيت أوروبا الوسطى)

### النمسا

#### Life Fitness Austria

Vertriebs G.m.b.H.

Dückerstraße 7-9/3/36

1220 Vienna

AUSTRIA

هاتف: ١٦١,٥٧,١٩٨ (+٤٣)

فاكس: ١٦١,٥٧,١٩٨,٢٠ (+٤٣)

البريد الإلكتروني لخدمة العملاء:

[kundendienst@lifefitness.com](mailto:kundendienst@lifefitness.com)

البريد الإلكتروني للمبيعات التسويق:

[kundenberatung@lifefitness.com](mailto:kundenberatung@lifefitness.com)

ساعات العمل: ١٦:٣٠ - ٠٨:٣٠ (توقيت أوروبا الوسطى)

### إسبانيا

#### Life Fitness IBERIA

C/Frederic Mompou 5,1ªa

08960 Sant Just Desvern Barcelona

SPAIN

هاتف: ٩٣,٦٧٢,٤٦٦٠ (+٣٤)

فاكس: ٩٣,٦٧٢,٤٦٧٠ (+٣٤)

البريد الإلكتروني لخدمة العملاء:

[servicio.technico@lifefitness.com](mailto:servicio.technico@lifefitness.com)

البريد الإلكتروني للمبيعات التسويق:

[info.iberia@lifefitness.com](mailto:info.iberia@lifefitness.com)

ساعات العمل:

١٨:٠٠ - ٩:٠٠ (من الإثنين إلى الخميس)

١٥:٠٠ - ٨:٣٠ (الجمعة)

### بلجيكا

#### Life Fitness Benelux NV

Parc Industriel de Petit-Rechain

4800 Verviers

BELGIUM

هاتف: ٨٧ ٣٠٠ ٩٤٢ (+٣٢)

فاكس: ٨٧ ٣٠٠ ٩٤٣ (+٣٢)

البريد الإلكتروني لخدمة العملاء:

[service.benelux@lifefitness.com](mailto:service.benelux@lifefitness.com)

البريد الإلكتروني للمبيعات التسويق:

[marketing.benelux@lifefitness.com](mailto:marketing.benelux@lifefitness.com)

ساعات العمل: ٩:٠٠ - ١٧:٠٠ (توقيت أوروبا الوسطى)

### إيطاليا

#### Life Fitness Europe GmbH

Siemensstraße 3

85716 Unterschleißheim

GERMANY

هاتف: ٠٢-٥٥٣٧٨٦١١ (+٣٩)

مكتب الخدمة: ٨٠٠٤٣٨٨٣٦ (داخل إيطاليا)

فاكس: ٠٢-٥٥٣٧٨٦٩٩ (+٣٩)

البريد الإلكتروني لخدمة العملاء:

[assistenza@lifefitness.com](mailto:assistenza@lifefitness.com)

البريد الإلكتروني للمبيعات التسويق:

[info@lifefitnessitalia.com](mailto:info@lifefitnessitalia.com)

ساعات العمل: ٠٨:٣٠ - ١٦:٣٠ (توقيت أوروبا الوسطى)

### جميع بلدان أوروبا والشرق الأوسط وإفريقيا الأخرى

#### والشركات الموزعة في منطقة شرق ووسط أوروبا والشرق الأوسط وإفريقيا\*

Bijdorplein 25-31

2992 LB Barendrecht

THE NETHERLANDS

هاتف: ١٨٠ ٦٤٦ ٦٤٤ (+٣١)

فاكس: ١٨٠ ٦٤٦ ٦٩٩ (+٣١)

البريد الإلكتروني لخدمة العملاء:

[service.db.cemea@lifefitness.com](mailto:service.db.cemea@lifefitness.com)

البريد الإلكتروني للمبيعات التسويق:

[marketing.db.cemea@lifefitness.com](mailto:marketing.db.cemea@lifefitness.com)

ساعات العمل: ٩:٠٠ - ١٧:٠٠ (توقيت أوروبا الوسطى)

### آسيا والمحيط الهادي (AP)

#### اليابان

#### Life Fitness Japan

Japan Nippon Brunswick Bldg., #8F

5-27-7 Sendagaya

Shibuya-Ku, Tokyo

Japan 151-0051

هاتف: ٣,٣٣٥٩,٤٣٠٩ (+٨١)

فاكس: ٣,٣٣٥٩,٤٣٠٧ (+٨١)

البريد الإلكتروني لخدمة العملاء:

[service@lifefitnessjapan.com](mailto:service@lifefitnessjapan.com)

البريد الإلكتروني للمبيعات التسويق:

[sales@lifefitnessjapan.com](mailto:sales@lifefitnessjapan.com)

ساعات العمل: ١٧,٠٠ - ٩,٠٠ (اليابان)

### والصين وهونغ كونج

#### Life Fitness Asia Pacific LTD

Room 2610, Miramar Tower

132 Nathan Road

Tsimshatsui, Kowloon

HONG KONG

هاتف: ٢٨٩١,٦٦٧٧ (+٨٥٢)

فاكس: ٢٥٧٥,٦٠٠١ (+٨٥٢)

البريد الإلكتروني لخدمة العملاء:

[HongKongEnquiry@lifefitness.com](mailto:HongKongEnquiry@lifefitness.com)

البريد الإلكتروني للمبيعات التسويق:

[ChinaEnquiry@lifefitness.com](mailto:ChinaEnquiry@lifefitness.com)

ساعات العمل: ٩,٠٠ - ١٨,٠٠

### جميع دول آسيا والمحيط الهادي الأخرى

#### والشركات الموزعة في منطقة آسيا والمحيط الهادي\*

Room 2610, Miramar Tower

132 Nathan Road

Tsimshatsui, Kowloon

HONG KONG

هاتف: ٢٨٩١,٦٦٧٧ (+٨٥٢)

فاكس: ٢٥٧٥,٦٠٠١ (+٨٥٢)

البريد الإلكتروني لخدمة العملاء:

[HongKongEnquiry@lifefitness.com](mailto:HongKongEnquiry@lifefitness.com)

البريد الإلكتروني للمبيعات التسويق:

[ChinaEnquiry@lifefitness.com](mailto:ChinaEnquiry@lifefitness.com)

ساعات العمل: ٩,٠٠ - ١٨,٠٠

- قم باستخدام هذا المنتج في منطقة جيدة التهوية.
- استخدم هذا المنتج على سطح صلب ومستوٍ.
- تأكد أن جميع المكونات مربوطة بإحكام.
- لا ينبغي ترك أي جهاز بدون إشراف بينما هو موصل بالكهرباء، افصل الجهاز من الكهرباء في حالة عدم الاستخدام وقيل البدء في تركيب أو نزع أجزاء.
- لا تقم بتشغيل الجهاز تحت بطانية أو وسادة. يمكن أن يحدث تسخين زائد ويتسبب في حدوث حريق أو صدمة كهربائية أو إصابة لأشخاص.
- لا تقم أبدًا بتشغيل هذا الجهاز في حالة تلف السلك أو القابس الخاص به، أو إذا لم يكن يعمل بشكل مناسب أو إذا تعرض للسقوط أو التلف أو سقط في الماء. اتصل بخدمات دعم العملاء لدى FITNESS LIFE.
- لا تقم أبدًا بتشغيل الجهاز عندما تكون فتحات الهواء مسدودة. حافظ على خلو فتحات الهواء من الوبر أو الشعر أو ما شابه.
- لإيقاف عمل الجهاز، قم بضبط كافة مفاتيح التحكم على وضع الإغلاق ثم قم بفصل المقبس من مأخذ الكهرباء.
- اسمح لوحدة التحكم ذات "شاشات العرض البلوري السائل" (LCD) أن "تتعادل" فيما يتعلق بالحرارة لمدة ساعة واحدة قبل توصيل الوحدة بالكهرباء و/أو استخدامها.

**تنبيه:** قد تنتج الإصابات المتعلقة بالصحة عن الاستخدام غير الصحيح أو المفرط لأجهزة التدرّيبات الرياضية. توصي LIFE FITNESS بقوة بمقابلة طبيب لإجراء فحص طبي كامل قبل البدء في ممارسة أي برنامج تدريب رياضي، خاصة إذا كان للمستخدم تاريخ عائلي مرضي من ارتفاع ضغط الدم أو أمراض القلب أو كان فوق سن الـ ٤٥ أو مدخنًا أو يعاني من ارتفاع نسبة الكوليستيرول أو كان بدينًا أو لم يتدرب بانتظام في العام السابق.



في حالة شعور المستخدم، في أي وقت أثناء التدريب، بالإغماء أو الدوار أو الألم أو ضيق التنفس، يجب عليه/عليها التوقف فوراً.

احتفظ بهذه التعليمات للاستخدام المنزلي.

# تعليمات السلامة الهامة

تحذير: قد يؤدي إجراء أي تغييرات أو تعديلات على هذا الجهاز إلى إبطال الضمان.



تحذير: اقرأ جميع التعليمات قبل استخدام هذا المنتج.



تحذير: قد تكون أنظمة مراقبة معدل ضربات القلب غير دقيقة. قد يؤدي التدريب المفرط إلى الإصابات الخطيرة أو الوفاة.



خطر: للحد من خطر التعرض لصدمة كهربائية، افصل دوماً منتج Life Fitness هذا قبل تنظيفه أو محاولة القيام بأي إجراء للصيانة.



توفر مجسات نبض القلب من اليدين قيمة تقريبية لمعدل ضربات القلب. هذه المجسات هي أجهزة غير طبية ولا ينبغي استخدامها في أي نوع من التطبيقات الطبي.



تلازم قراءة دليل التشغيل بالكامل بالإضافة إلى جميع التعليمات، قبل البدء في استخدام هذا المنتج. إن دراجة التمرينات مخصصة للاستخدام فقط بالطريقة الموضحة في هذا الدليل.

اتبع دائماً تعليمات وحدة التحكم للتشغيل الصحيح.

هذا الجهاز ليس مُخصصاً للاستخدام بواسطة الأشخاص (بما في ذلك الأطفال) الذين يعانون من قصور في القدرات البدنية أو الحسية أو العقلية أو نقص الخبرة والمعرفة، ما لم يتم الإشراف عليهم أو إعطاؤهم التعليمات بشأن استخدام الجهاز من قِبَل شخص مسؤول عن سلامتهم.

يجب الإشراف على الأطفال للتأكد من أنهم لا يلعبون بالجهاز.

لا تقم أبداً بإدخال أجسام في أي فتحات في هذا المنتج. في حالة سقوط أي شيء بالداخل، أوقف عمل الجهاز، وافصل سلك الكهرباء من المأخذ وقم باسترداد هذا الشيء بعناية. وإذا تعذر الوصول للجسم، اتصل بخدمات دعم العملاء في شركة LIFE FITNESS.

لا تقم مطلقاً بوضع سوائل من أي نوع مباشرةً فوق الوحدة، باستثناء وضعها في صينية ملحقة. يُوصى باستخدام الحاويات ذات الأغشية.

لا تستخدم دراجة التمرينات في الأماكن المفتوحة أو بالقرب من حمامات السباحة أو في المناطق ذات الرطوبة العالية.

احرص على إبعاد كافة الملابس الفضفاضة وأربطة الأحذية والمناشف عن دواسات الدراجة.

حافظ على المنطقة حول دراجة Lifecycle خالية من أي عوائق، بما فيها الحوائط والأثاث.

توخ الحذر عند الصعود أو النزول عن دراجة Lifecycle.

لا تقم مطلقاً بتشغيل أي منتج من منتجات Fitness Life إذا سقط أو تعرض للتلف من أو حتى غُمر جزئياً في الماء. اتصل بخدمات دعم العملاء لدى FITNESS LIFE.

حافظ على سلك الكهرباء بعيداً عن الأسطح الساخنة. لا تقم بجذب الجهاز من سلك الكهرباء أو استخدام السلك كمقبض.

لا تقم بوضع سلك الكهرباء على الأرض أسفل أو بجانب دراجة Lifecycle.

البس أحذية ذات نعال مصنوعة من المطاط أو عالية الاحتكاك. لا تستخدم أحذية عالية الكعب أو ذات نعال من الجلد أو مزودة ببروزات أو نتوءات. لا تستخدم دراجة Lifecycle وأنت حافي القدمين.

لا تقلب دراجة Lifecycle على جانبه أثناء عمله.

احرص على إبعاد اليدين والقدمين عن جميع الأجزاء المتحركة للجهاز.

لضمان التشغيل المناسب لهذا المنتج، لا تقم بتركيب ملحقات أو كماليات لم تقدمها أو توص بها Fitness Life.

حدد المكونات التالية بعد تفريغ جهاز Lifecycle. يتم تضمين الأدوات اللازمة لتجميع المنتج.

- الأدوات اللازمة لعملية التجميع:
- مجموعة مفاتيح مترية
  - مجموعة مفاتيح ألن مترية
  - مفك فيليبس

العنصر	الوصف	RS1	RS3
١	مجموعة المثبت الخلفي	١	١
٢	مجموعة المثبت الأمامي	١	١
٣	برغي M8 X 50MM زري سداسي الرأس	٤	٤
٤	مجموعة المقود	١	١
٥	برغي M8 X 15MM زري سداسي الرأس	١٠	١٤
٦	فلكة مسطحة M8 - القطر الخارجي ١٨ مم	٤	٤
٧	فلكة مسطحة M8 - القطر الخارجي ٢٤ مم	١	١
٨	تجميع ذراع ضبط المقعد	١	١
٩	حشية قاعدة المقعد	١	١
١٠	حاملات أكواب	١	١
١١	غطاء ظهر المقعد		١
١٢	حشية ظهر المقعد	١	١
١٣	صامولة غلق		٤
١٤	برغي M5 X 8MM فيليبس مسطح الرأس		٤
١٥	برغي M6 X 12MM فيليبس مقبب الرأس	٢	٢
١٦	برغي M6 X 55MM فيليبس مسطح الرأس	٨	
١٧	حلقة زنبركية M6	٨	٤
١٨	برغي M8 X 35MM زري سداسي الرأس	١	١
١٩	عازل	١	١
٢٠	حلقة غلق	١	١
٢١	مجموعة تثبيت وحدة التحكم	١	١
٢٢	حلقة العمود الأحادي	١	١
٢٣	برغي M5 X 12MM فيليبس مقبب الرأس	٢	٢
٢٤	برغي M5 X 12MM فيليبس مسطح الرأس	٢	٤
٢٥	الغطاء الطرفي (الغطاء)	١	١
٢٦	وحدة التحكم	١	١
٢٧	برغي M5 X 12MM فيليبس مسطح الرأس	٤	٤
٢٨	الدواسة اليسرى	١	١
٢٩	الدواسة اليمنى	١	١
٣٠	مقابض اليد		٢
٣١	برغي M6 X 16MM فيليبس مسطح الرأس		٤
<b>أسلاك RS1 و RS3</b>			
٣٢	الطاقة التي تستهلكها لوحة التحكم (موصل يحتوي على ١٥ سناً)	١	١
٣٣	معدل ضربات القلب (موصل يحتوي على ٤ سنون)	١	١
٣٤	سلك أرضي	١	١
٣٥	معدل ضربات القلب (مقبض المقعد)	١	١
٣٦	سلك حامل المقعد الملفوف	١	١

# نظرة عامة على درّاجة تمرينات LIFECYCLE® المزودة بمسند للظهر RS1 / RS3

## مع RS1 وحدة التحكم TRACK+

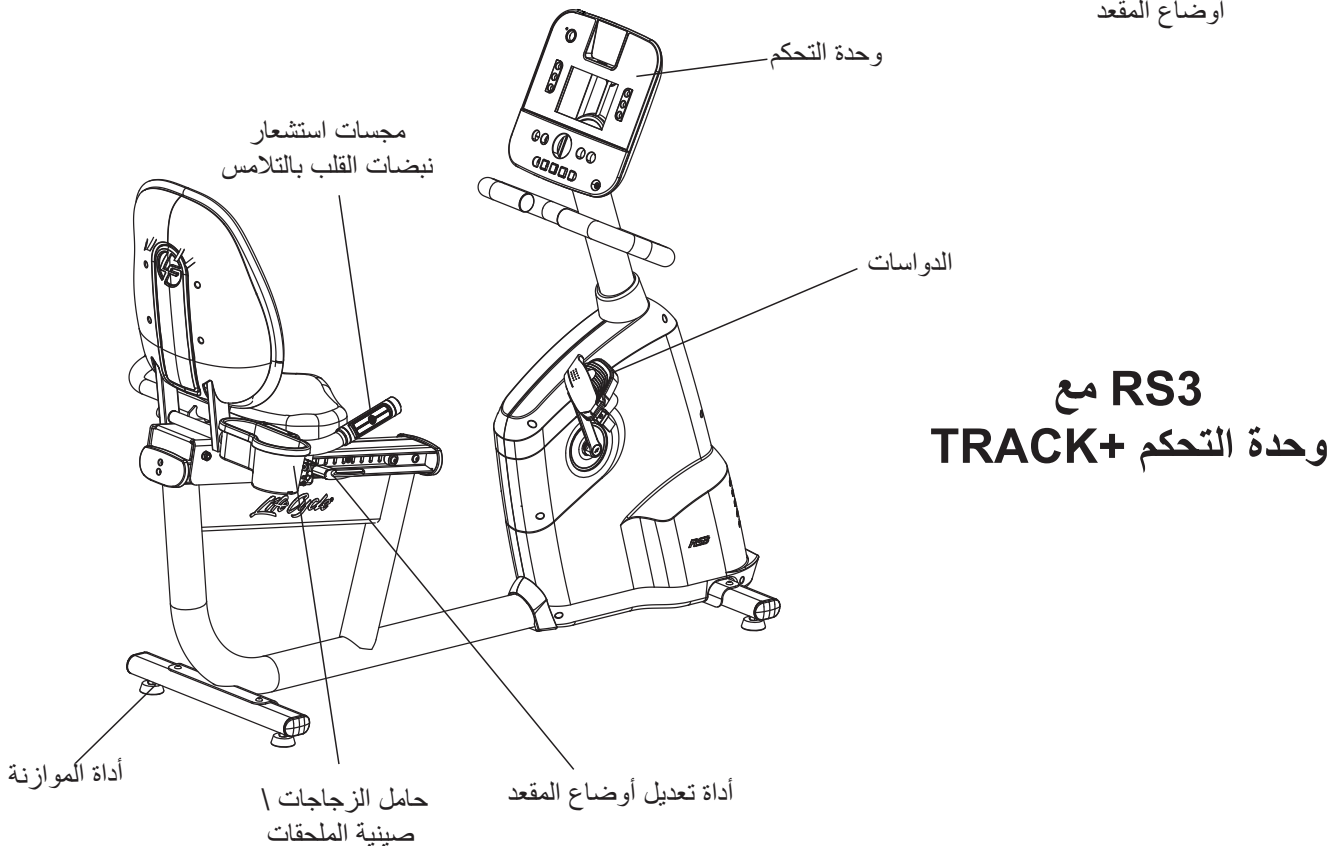
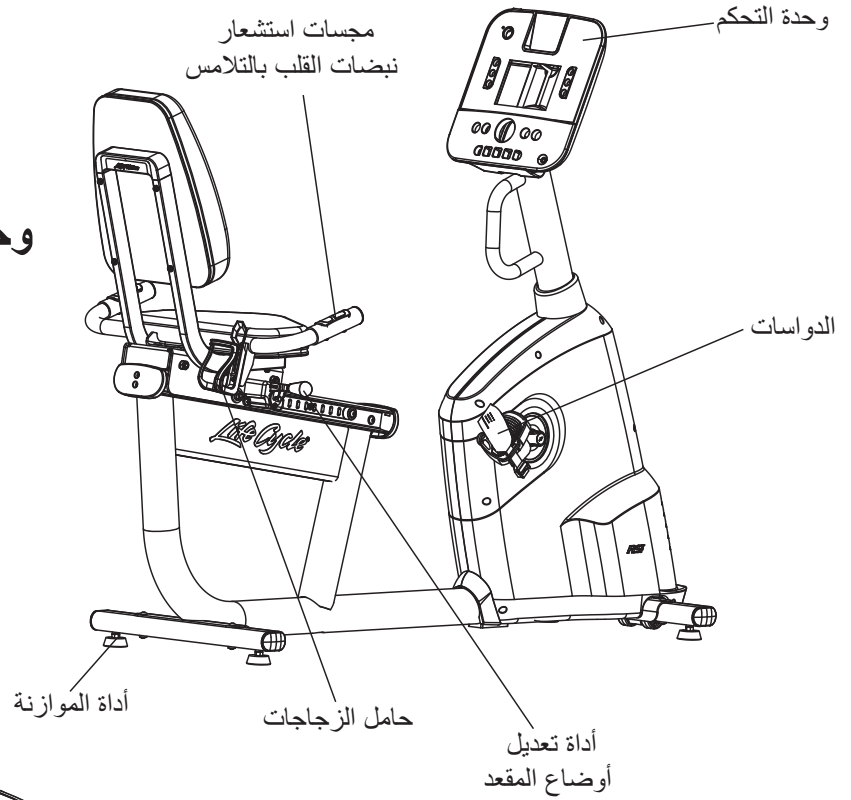

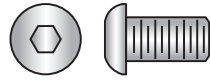

برغي M8 X 15MM زري سداسي الرأس (#5)

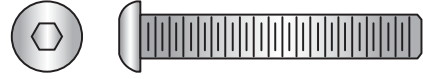

برغي M8 X 50MM زري سداسي الرأس (#3)

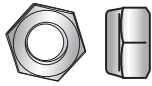

صامولة غلق (#13)

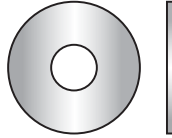

فلكة مسطحة M8 - القطر الخارجي ٢٤ مم (#7)

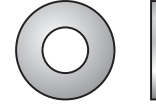

فلكة مسطحة M8 - القطر الخارجي ١٨ مم (#6)

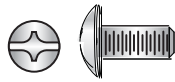

برغي M6 X 12MM فيليبس مقبب الرأس (#15)

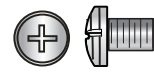

برغي M5 X 8MM فيليبس مسطح الرأس (#14)



حلقة زنبركية M6 (#17)



برغي M6 X 55MM فيليبس مسطح الرأس (#16)



عازل (#19)

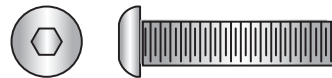

برغي M8 X 35MM زري سداسي الرأس (#18)

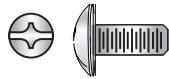

برغي M5 X 12MM فيليبس مقبب الرأس (#23)

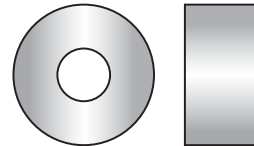

حلقة غلق (#20)

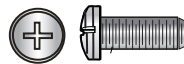

برغي M6 X 16MM فيليبس مسطح الرأس (#31)

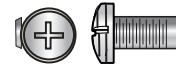

برغي M5 X 12MM فيليبس مسطح الرأس (#27، #24)



1

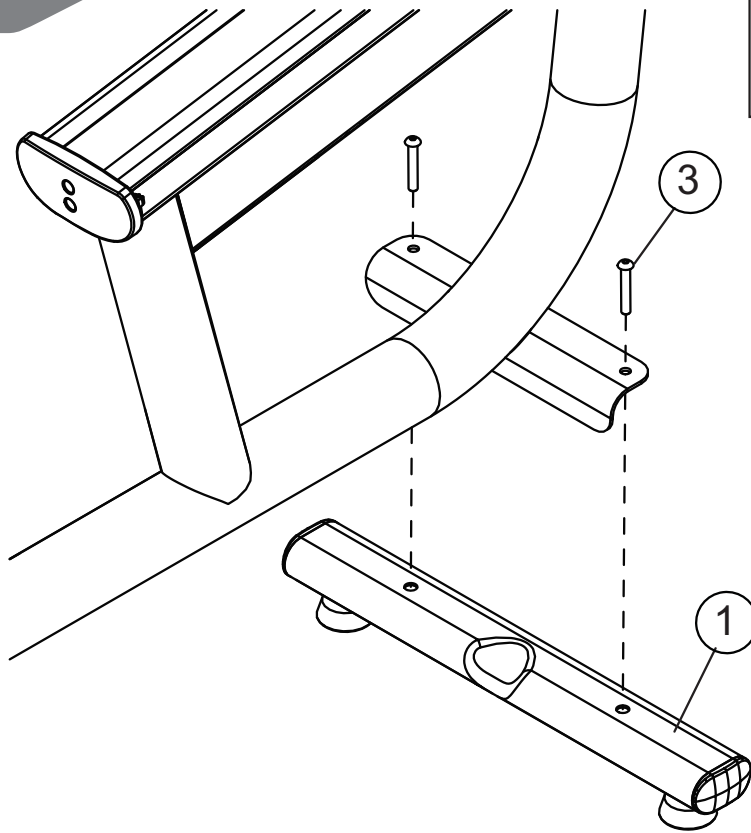

16.6-18.8 ft. lbs.  
(22.6-25.5 Nm)



2

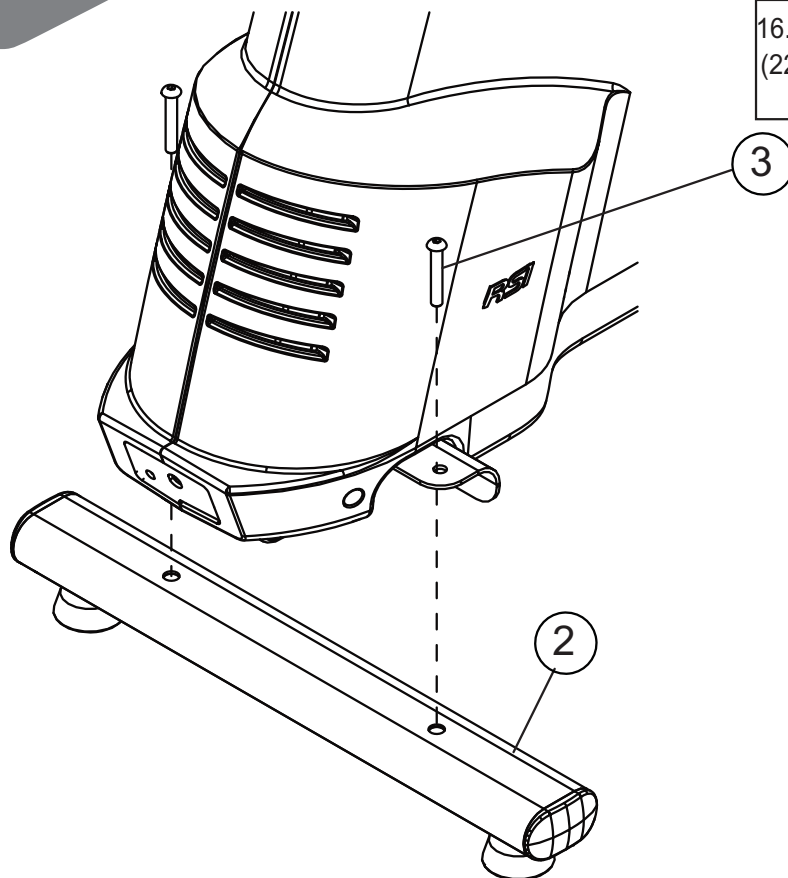

16.6-18.8 ft. lbs.  
(22.6-25.5 Nm)



14.5-16.6 ft. lbs.  
(19.6-22.6 Nm)



RS1

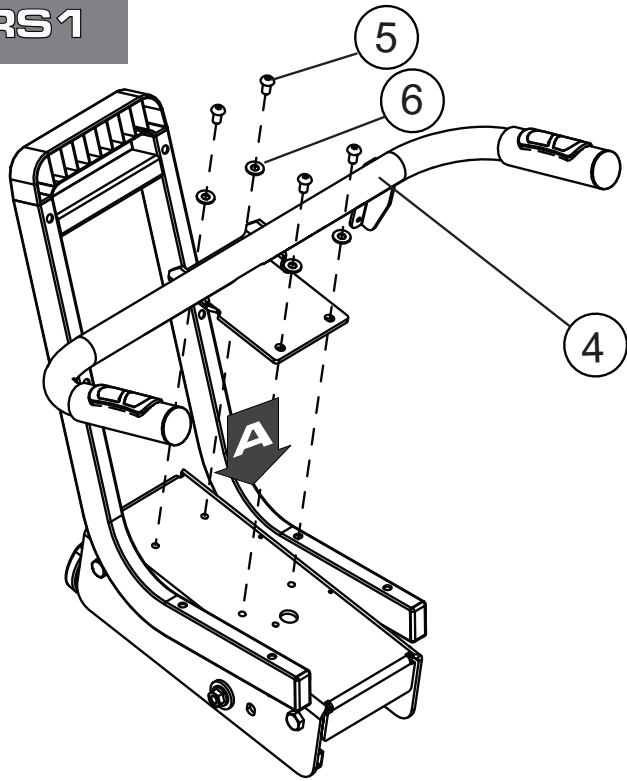

RS3

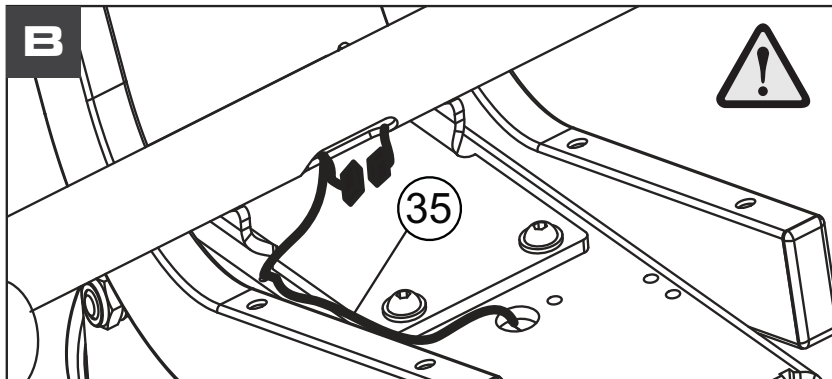
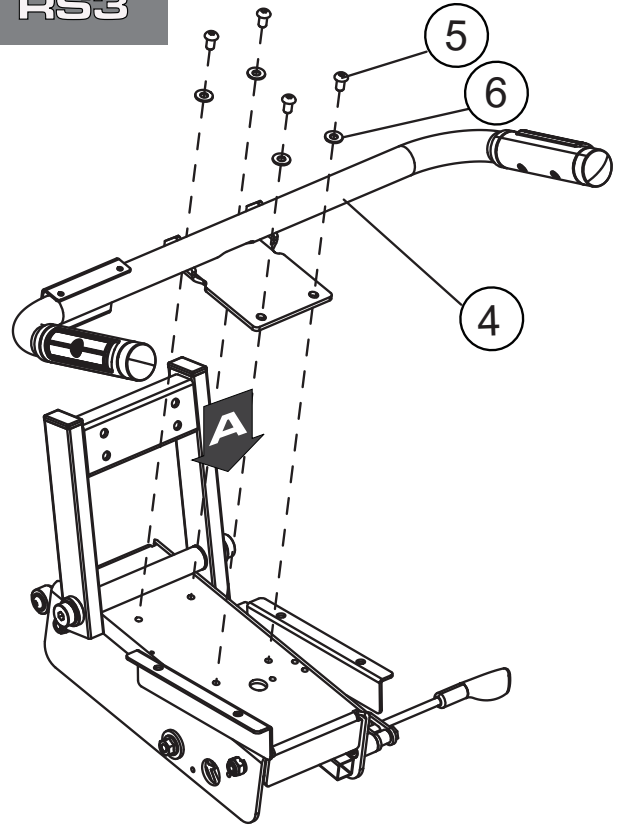

# 4 RS1

30.4-34.7 in. lbs.  
(3.4-3.9 Nm)



M6 Bolts

22.6-26.0 in. lbs.  
(2.5-2.9 Nm)



M5 Bolts

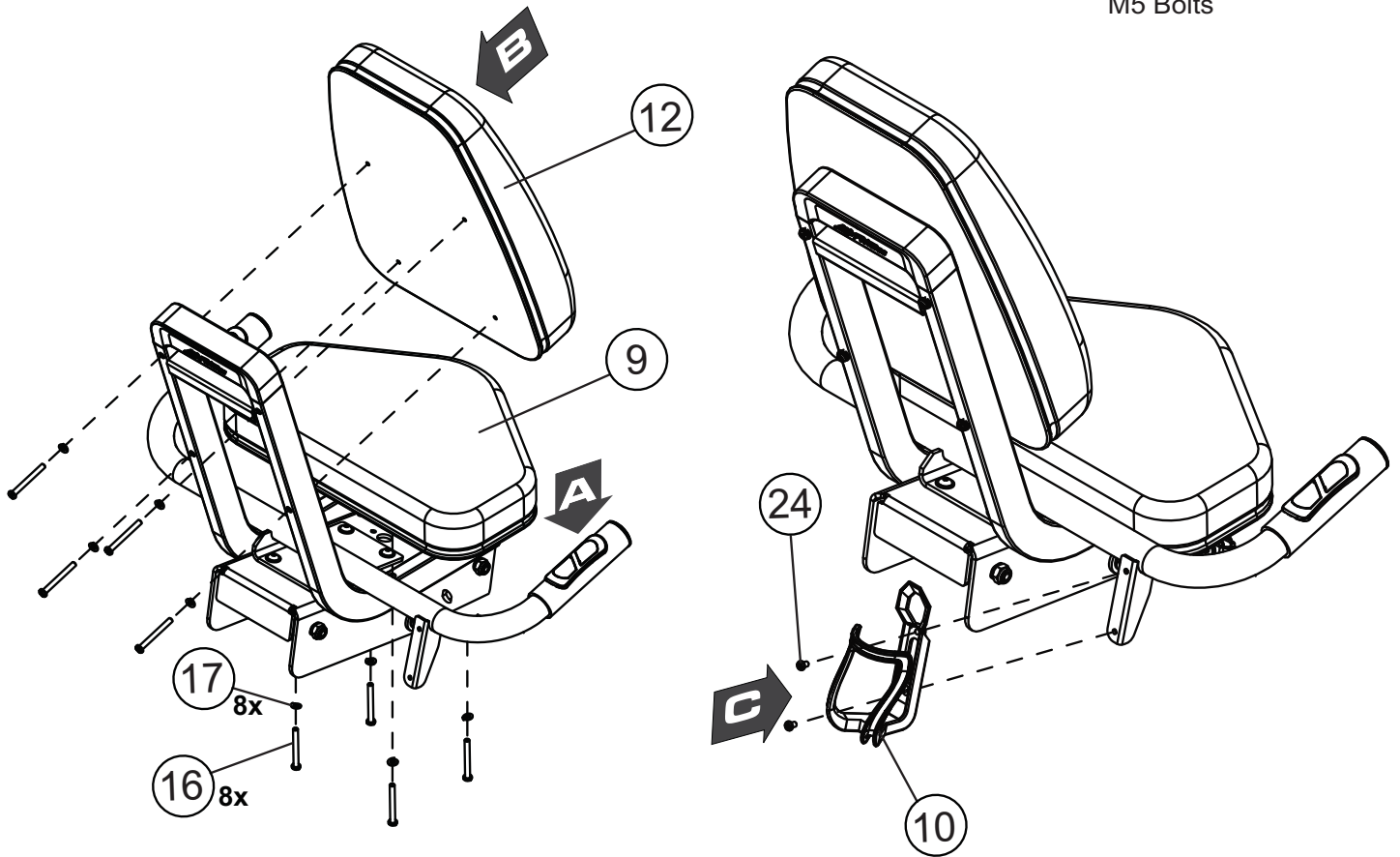

# 4 RS3

30.4-34.7 in. lbs.  
(3.4-3.9 Nm)



M6 Bolts

22.6-26.0 in. lbs.  
(2.5-2.9 Nm)



M5 Bolts

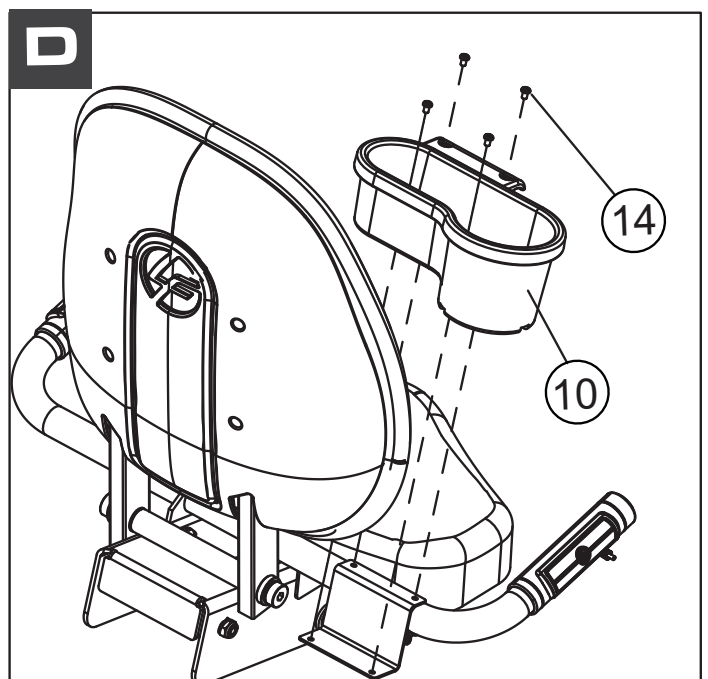
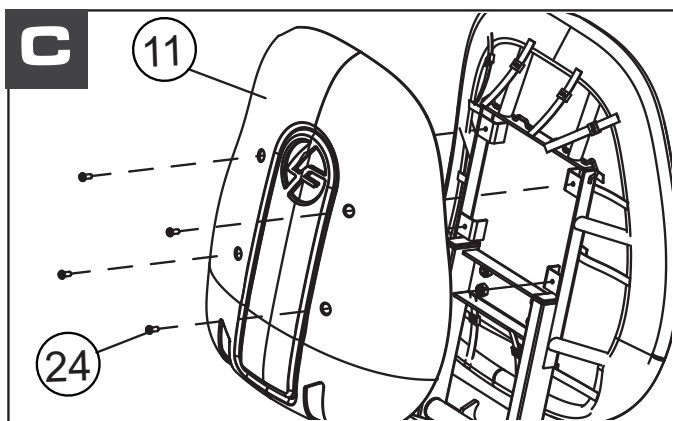
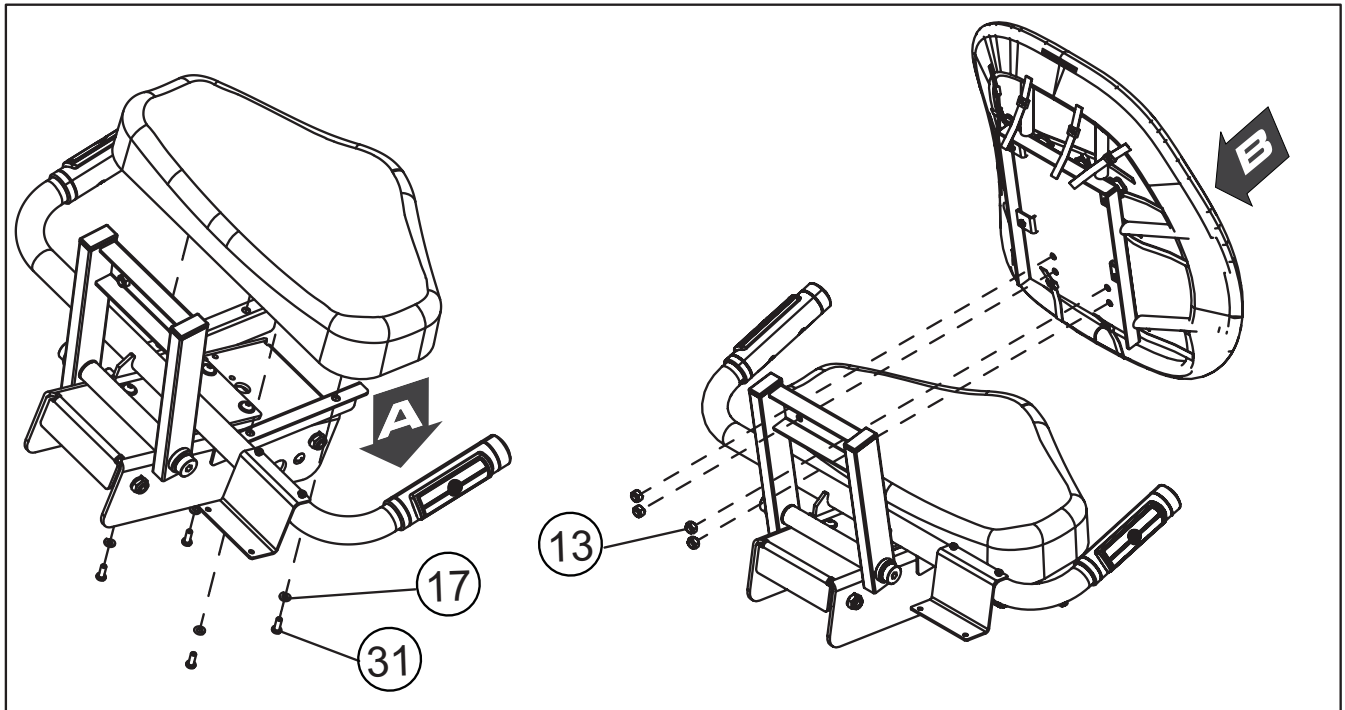

# 5 RS1

30.4-34.7 in. lbs.  
(3.4-3.9 Nm)

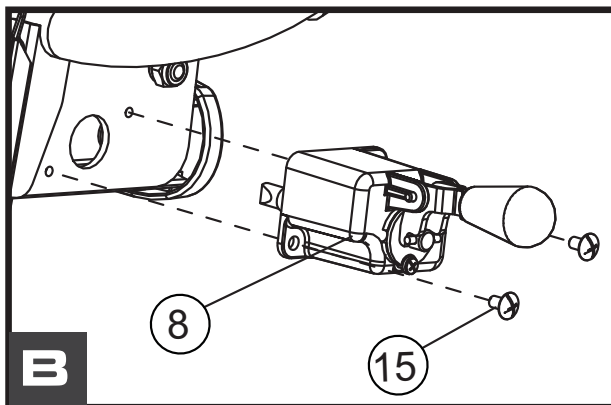
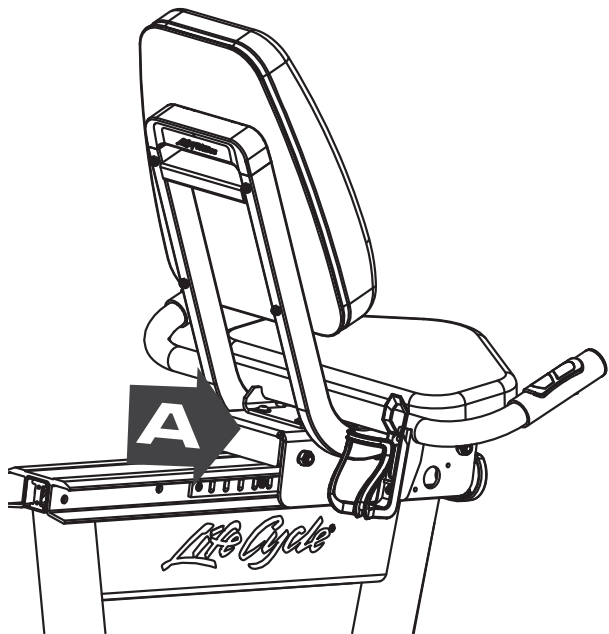

# 5 RS3

30.4-34.7 in. lbs.  
(3.4-3.9 Nm)

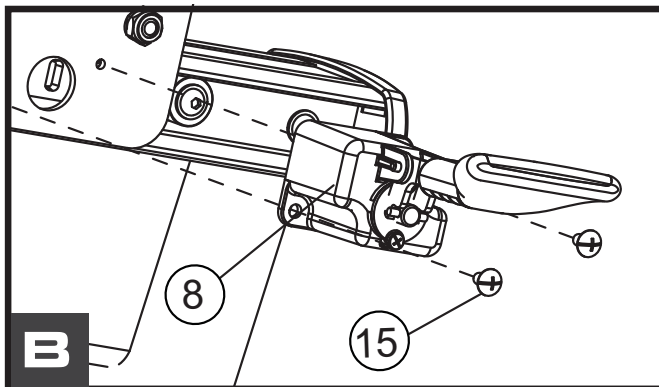
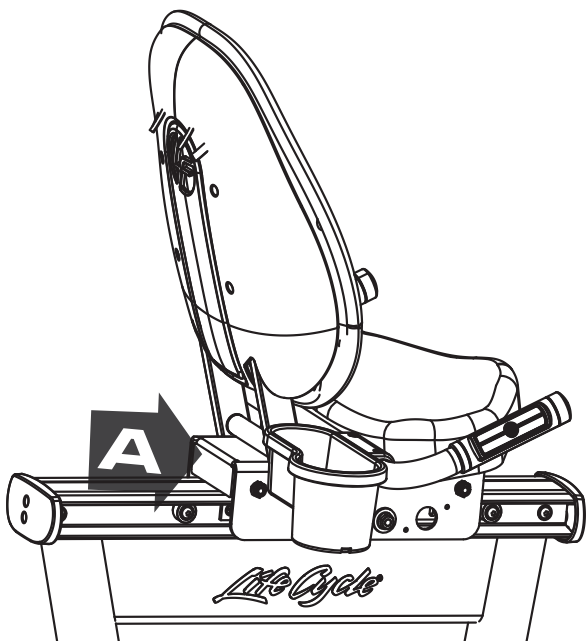

# 6

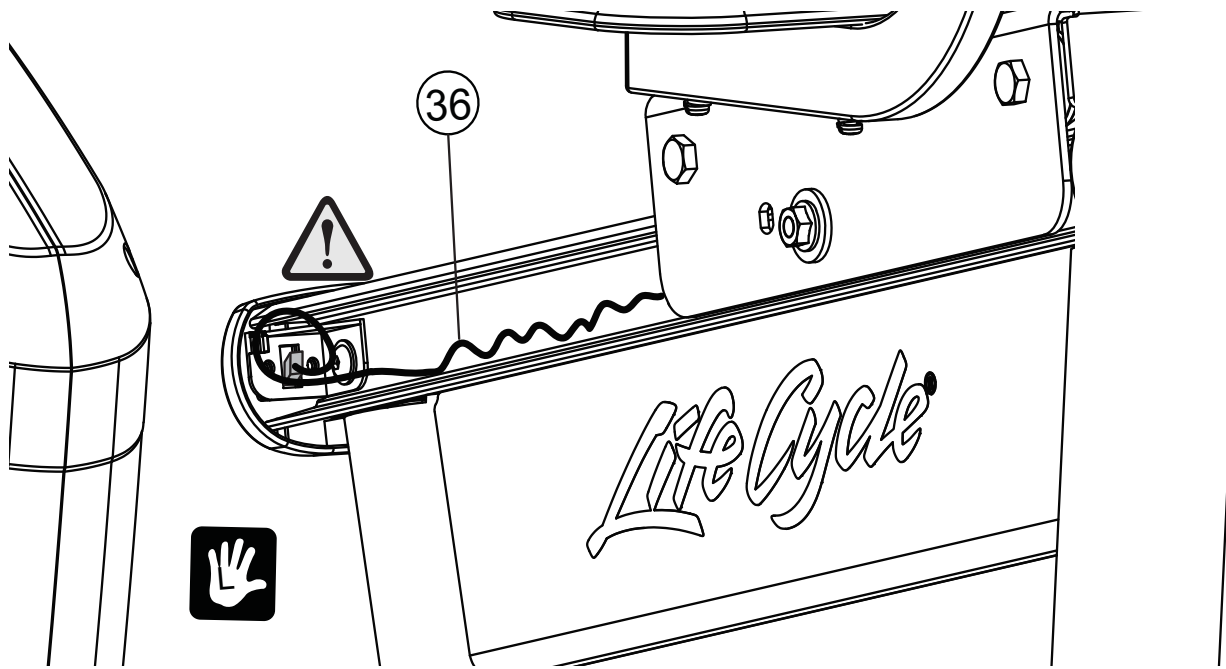

# 7

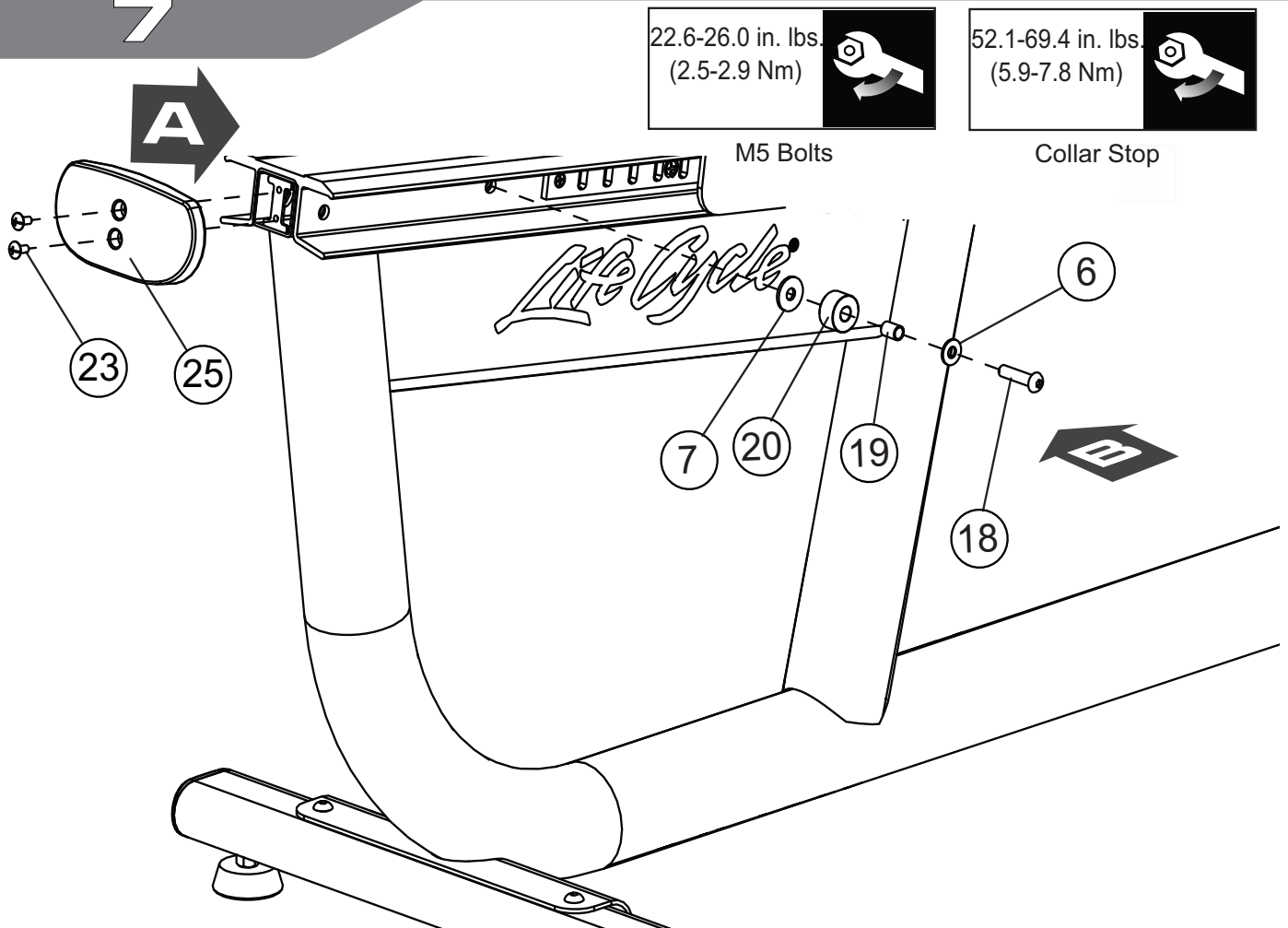

# 8 RS1

10.1-12.3 ft. lbs.  
(13.7-16.7 Nm)

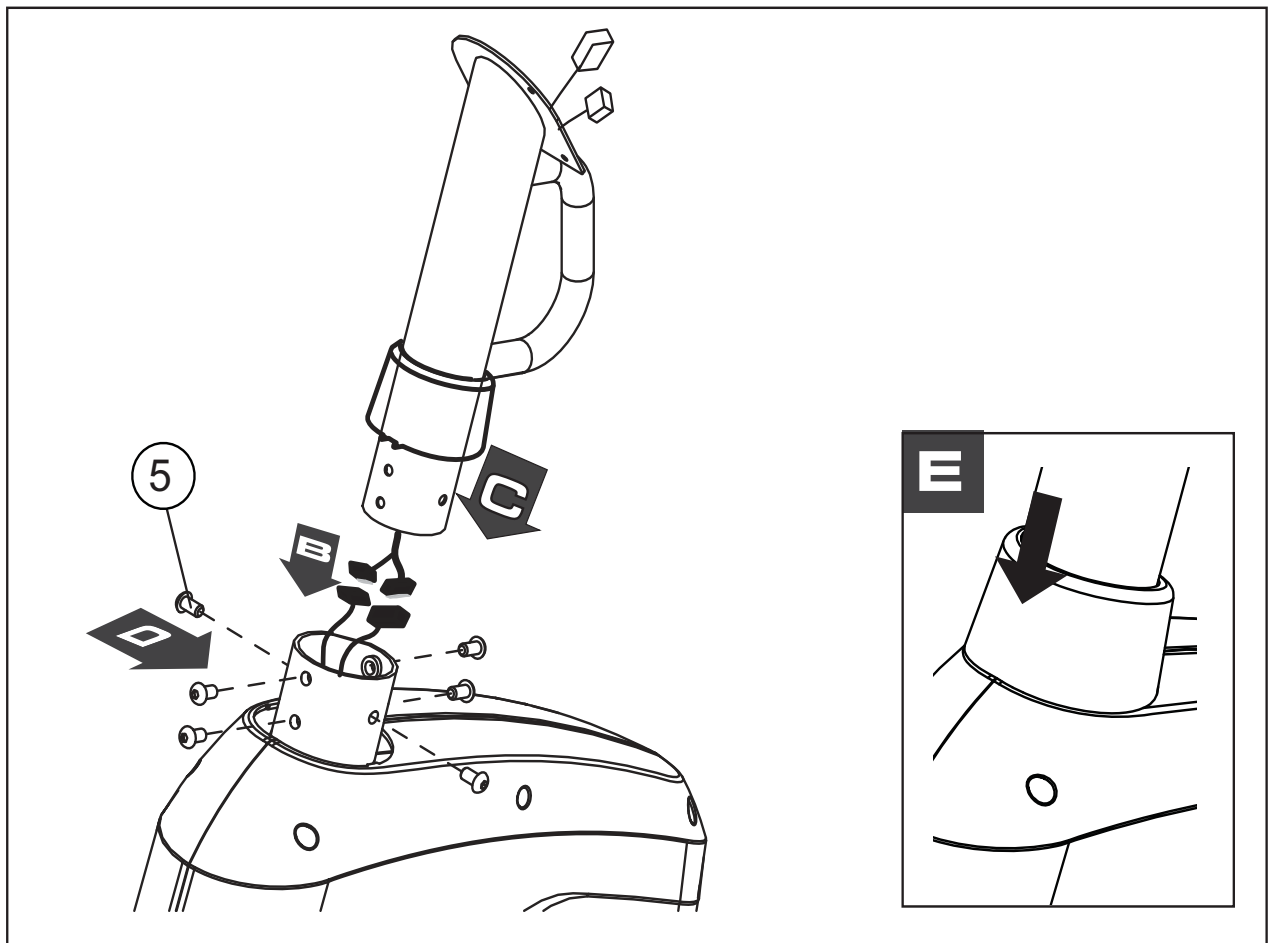
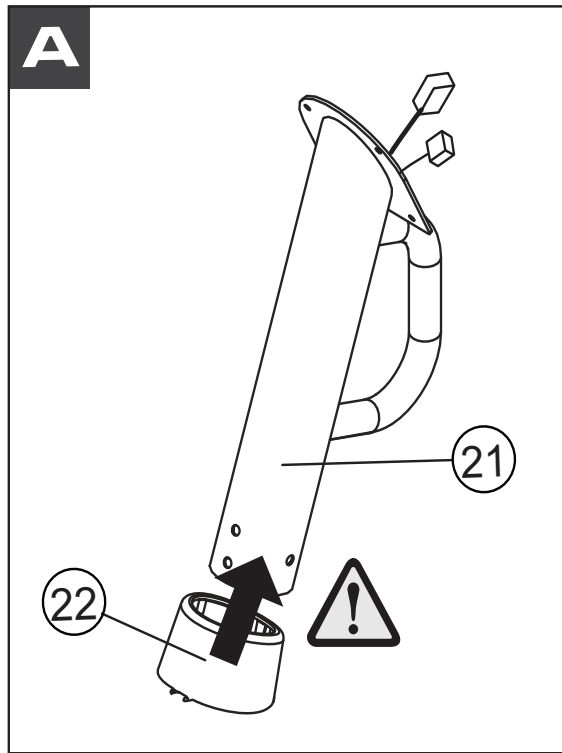

# 8 RS3

10.1-12.3 ft. lbs.  
(13.7-16.7 Nm)

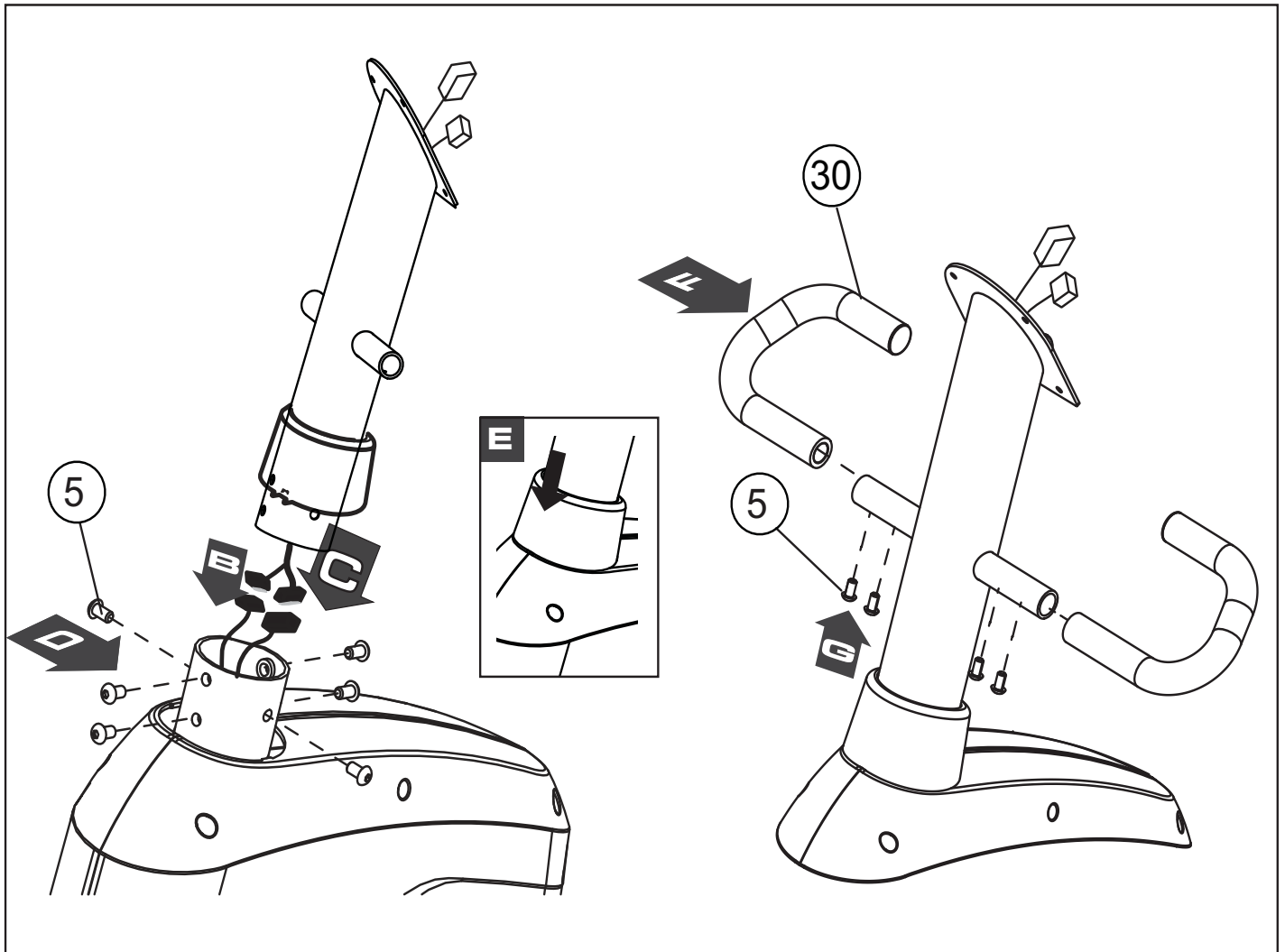
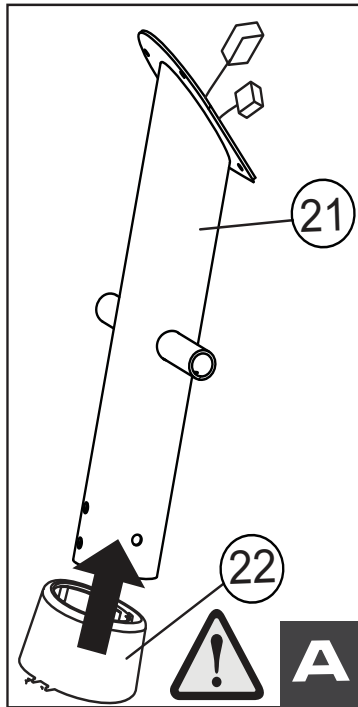

17.4-21.7 in. lbs.  
(2.0-2.5 Nm)



RS1

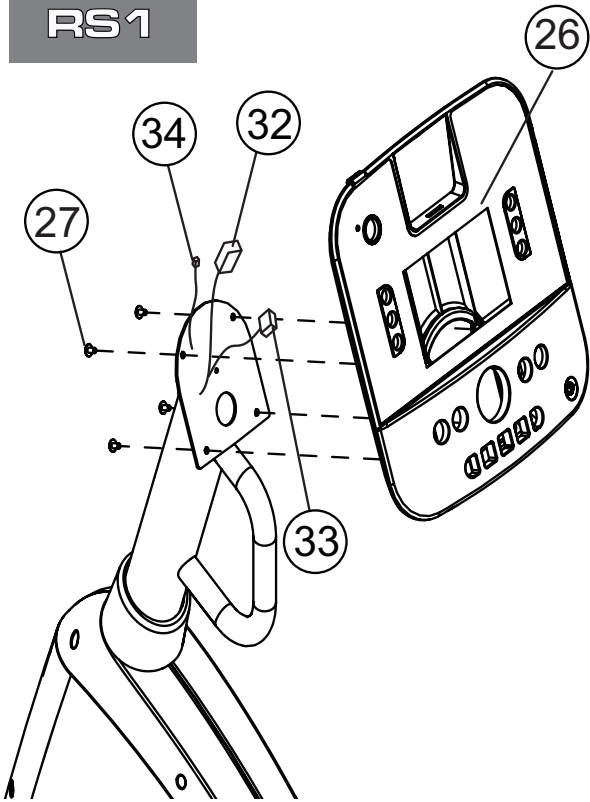

RS3

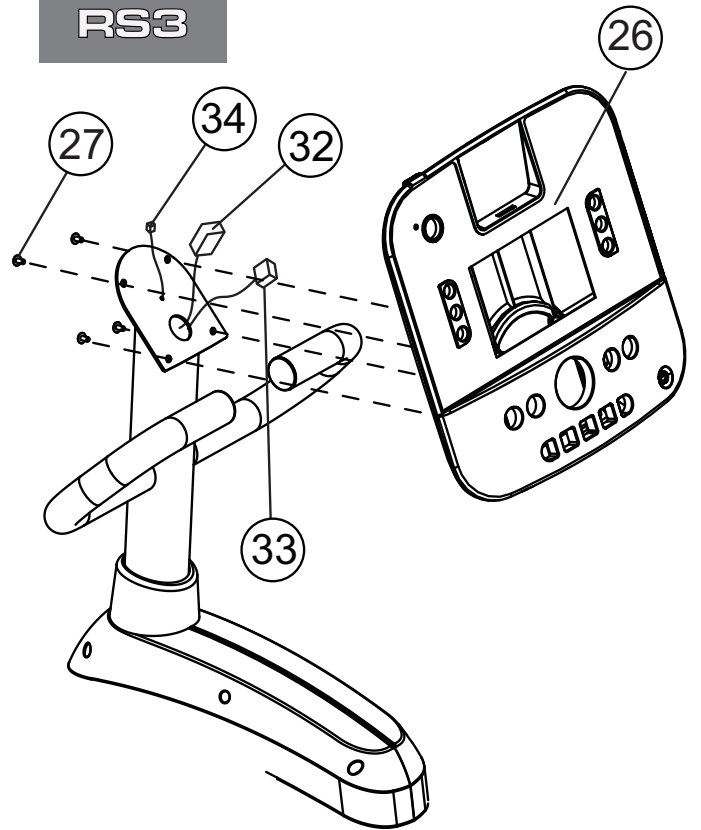

GO CONSOLE

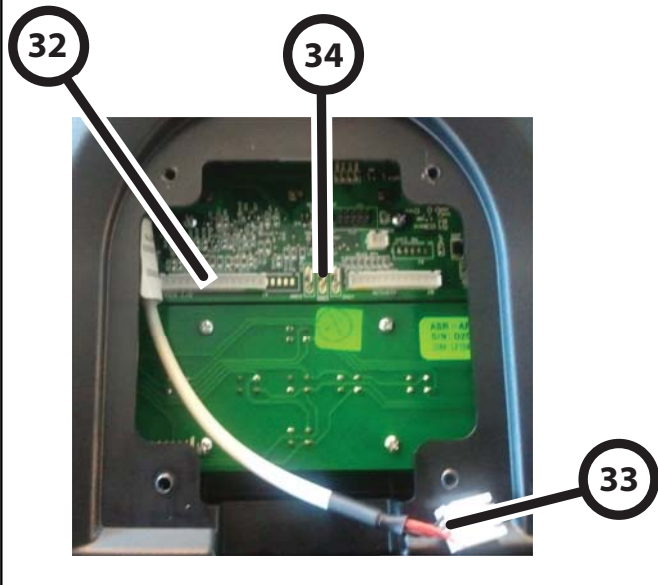

TRACK+ CONSOLE

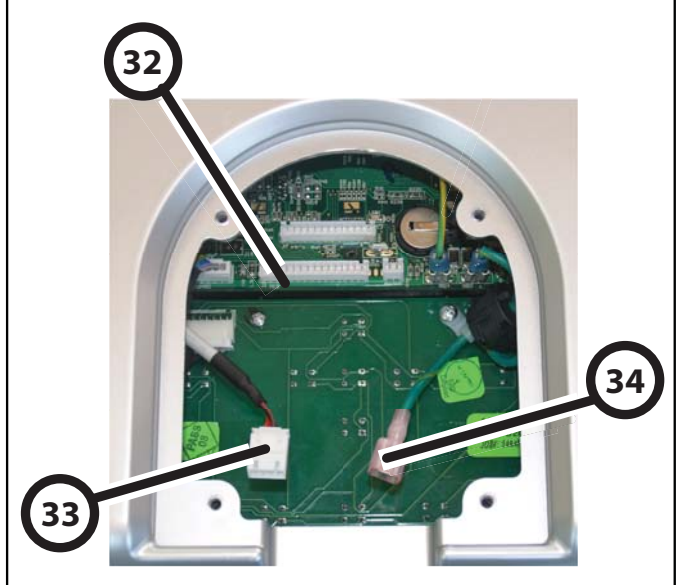

# 10

30.4-34.7 ft. lbs.  
(41.2-47.1 Nm)

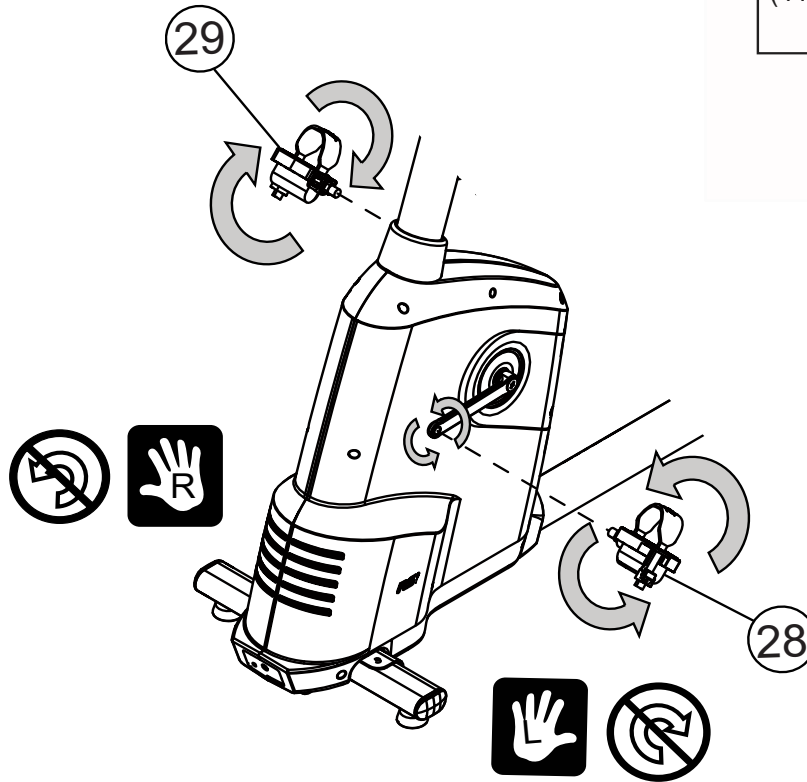

# 11

**100%**



**MAKE SURE ALL HARDWARE IS TIGHT**

**Controleer of alle bevestigingen goed vast zitten**

**Vérifier que toute la visserie est serrée**

**Sicherstellen, dass alle Befestigungsteile festgezogen sind**

**Asegúrese de que todas las piezas estén firmes**

**УБЕДИТЕСЬ, ЧТО ВСЕ КРЕПЕЖНЫЕ ИЗДЕЛИЯ ЗАТЯНУТЫ**

مؤكد إبتدع بتم تادعمل اعيمج نأ نم دكأت



# 4 SPECIFICATIONS

Designed Use:	Home
Max User Weight:	300 lbs / 136 kg (RS1) 400 lbs / 181 kg (RS3)
Pedal Size:	4.5 in / 11.5 cm
Drive Type:	Poly -V belt-drive
Power Requirements:	120 Volt (U.S.), 220-240 Volt (International High Voltage) <b>Note:</b> <i>The RS3 can be self-powered with the Go Console.</i>
Accessories:	Water Bottle Holder & Reading Rack (RS1) Deluxe Accessory Tray & Reading Rack (RS3)
Resistance System:	Eddy Current (RS1) Generator (RS3) <b>Note:</b> <i>Both resistance systems are adjustable by means other than pedaling speed.</i>

<b>Assembled Dimensions</b>	<b>RS1</b>	<b>RS3</b>
Length	66.5 in / 168.9 cm	64.4 in / 163.6 cm
Width	25.5 in / 64.8 cm	26.8 in / 68.1 cm
Height	51.5 in / 130.8 cm	51.5 in / 130.8 cm
Weight	133 lbs / 60.35 kg	154 lbs / 70 kg
<b>Shipped Dimensions</b>		
Length	67 in / 166.8 cm	67 in / 166.8 cm
Width	17.5 in / 42.5 cm	17.5 in / 42.5 cm
Height	30.5 in / 77.8 cm	30.5 in / 77.8 cm
Weight	157 lbs / 71 kg	191 lbs / 86.6 kg

Please see Operation Manual online at: <http://www.lifefitness.com/home/manuals.html>

# 5 WARRANTY INFORMATION

Model	Limited Lifetime	5 Years	1 Year
RS1/ RS3 Recumbent Lifecycle Base	Frame	Electrical Parts & Mechanical Parts	Labor

### **WHAT IS COVERED.**

This LIFE FITNESS consumer product ("Product") is warranted to be free of all defects in material and workmanship.

### **WHO IS COVERED.**

The original purchaser or any person receiving a newly purchased Product as a gift from the original purchaser. Warranty will be voided on subsequent transfers.

### **HOW LONG IS IT COVERED.**

Residential: All electrical and mechanical components and labor are covered, after the date of purchase, as listed on the chart above.

Non-Residential: Warranty void (*this Product is intended for residential use only*).

### **WHO PAYS TRANSPORTATION & INSURANCE FOR SERVICE.**

If the Product or any covered part must be returned to a service facility for repairs, We, LIFE FITNESS, will pay all shipping and insurance charges during the warranty period (*within the United States only*). The purchaser is responsible for shipping and insurance charges after the warranty has expired.

### **WHAT WE WILL DO TO CORRECT COVERED DEFECTS.**

We will ship to you any new or rebuilt replacement part or component, or, at our option, replace the Product. Such replacement parts are warranted for the remaining portion of the original warranty period.

### **WHAT IS NOT COVERED.**

Any failures or damage caused by unauthorized service, misuse, accident, negligence, improper assembly or installation, debris resulting from any construction activities in the Product's environment, rust or corrosion as a result of the Product's location, alterations or modifications without our written authorization or by failure on your part to use, operate and maintain the Product as set out in your User Manual ("Manual"). All terms of this warranty are void if this Product is moved beyond the continental borders of the United States of America (*excluding Alaska, Hawaii and Canada*) and are then subject to the terms provided by that country's local authorized LIFE FITNESS representative.

### **WHAT YOU MUST DO.**

Retain proof of purchase (our receipt of the attached registration card assures registration of purchase information but is not required); use, operate and maintain the Product as specified in the Manual; notify the place of purchase of any defect within 10 days after discovery of the defect; if instructed, return any defective part for replacement or, if necessary, the entire Product for repair. LIFE FITNESS reserves the right to decide whether or not a product is to be returned for repair.

### **PRODUCT REGISTRATION.**

Register at [www.lifefitness.com/home/product-registration.html](http://www.lifefitness.com/home/product-registration.html). Our receipt assures that your name, address, and date of purchase are on file as a registered owner of the Product. Being a registered owner assures coverage in the event you lose your proof of purchase. Please retain your proof of purchase, such as your bill of sale or receipt.

### **USER MANUAL.**

It is VERY IMPORTANT THAT YOU READ THE MANUAL before operating the Product. Remember to perform the periodic maintenance requirements specified in the Manual to assure proper operation and your continued satisfaction.

### **HOW TO GET REPLACEMENT PARTS & SERVICE.**

Refer to page one of this manual for your local service contact information. Reference your name, address and the serial number of your Product (*consoles and frames may have separate serial numbers*). They will tell you how to get a replacement part, or, if necessary, arrange for service where your Product is located.

### **EXCLUSIVE WARRANTY.**

THIS LIMITED WARRANTY IS IN LIEU OF ALL OTHER WARRANTIES OF ANY KIND EITHER EXPRESSED OR IMPLIED, INCLUDING BUT NOT LIMITED TO THE IMPLIED WARRANTIES OF MERCHANTABILITY AND FITNESS FOR A PARTICULAR PURPOSE, AND ALL OTHER OBLIGATIONS OR LIABILITIES ON OUR PART. We neither assume nor authorize any person to assure for us any other obligation or liability concerning the sale of this Product. Under no circumstances shall we be liable under this warranty, or otherwise, of any damage to any person or property, including any lost profits or lost savings, for any special, indirect, secondary, incidental or consequential damages of any nature arising out of the use of or inability to use this Product. Some states do not allow the exclusion or limitation of implied warranties or of liability for incidental or consequential damages, so the above limitations or exclusions may not apply to you. Warranties may vary outside the U.S. Contact Life Fitness for details.

### **CHANGES IN WARRANTY NOT AUTHORIZED.**

No one is authorized to change, modify or extend the terms of this limited warranty.

### **EFFECT OF STATE LAWS.**

This warranty gives you specific legal rights and you may have other rights which vary from state to state.

# 4 CARACTÉRISTIQUES

Usage :	Domestique
Poids maximal de l'utilisateur :	300 lb (136 kg) (RS1) 400 lb (181 kg) (RS3)
Dimension des pédales :	4,5 in / 11,5 cm
Type d'entraînement :	Courroie Poly-V
Alimentation électrique :	120 Volts (États-Unis), 220-240 Volts (haute tension internationale) <b>Remarque :</b> le modèle RS3 peut être auto-alimenté avec la Console Go.
Accessoires :	Porte-bouteille et pose-livre (RS1) Tiroir à accessoires Deluxe et pose-livre (RS3)
Système de résistance :	Courant de Foucault (RS1) Générateur (RS3) <b>Remarque :</b> les deux systèmes de résistance sont réglables par d'autres moyens que la vitesse de pédalage.

## Dimensions totales

	RS1	RS3
Longueur	66,5 po / 168,9 cm	64,4 po / 163,6 cm
Largeur	25,5 po / 64,8 cm	26,8 po / 68,1 cm
Hauteur	51,5 po / 130,8 cm	51,5 po / 130,8 cm
Poids	133 lb (60,35 kg)	154 lb (70 kg)

## Dimensions à l'expédition

Longueur	67 po / 166,8 cm	67 po / 166,8 cm
Largeur	17,5 po / 42,5 cm	17,5 po / 42,5 cm
Hauteur	30,5 po / 77,8 cm	30,5 po / 77,8 cm
Poids	157 lb (71 kg)	191 lb (86,6 kg)

Veillez consulter le manuel d'utilisation en ligne à l'adresse suivante : <http://www.lifefitness.com/home/manuals.html>

# 5 INFORMATIONS CONCERNANT LA GARANTIE

Modèle	À vie limitée	5 ans	1 an
Base des modèles de vélos allongés RS1/ RS3	Cadre	Pièces électriques et pièces mécaniques	Main-d'œuvre

## ÉLÉMENTS COUVERTS PAR LA GARANTIE.

Ce produit LIFE FITNESS grand public (« le Produit ») est garanti contre tout vice de matériau ou de fabrication.

## PERSONNES COUVERTES PAR LA GARANTIE.

L'acheteur initial ou toute personne ayant reçu en cadeau un Produit nouvellement acquis par l'acheteur initial. La garantie s'annulera en cas de transfert.

## DURÉE DE LA GARANTIE.

Usage privé : Tous les composants électriques et mécaniques, ainsi que la main-d'œuvre sont couverts à partir de la date d'achat, comme indiqué dans le tableau ci-dessus.

Usage public : Garantie nulle (ce Produit est destiné à un usage privé uniquement).

## Partie s'acquittant des frais d'expédition et d'assurance en cas d'assistance requise.

Si le Produit ou toute pièce sous garantie doit être retourné(e) à un centre de réparation, le fabricant, LIFE FITNESS, prendra en charge les frais de transport et d'assurance pendant la période de garantie (aux États-Unis uniquement). L'acheteur doit prendre en charge les frais d'expédition et d'assurance au-delà de la période de garantie.

## NOTRE ENGAGEMENT EN CAS DE DÉFAUTS COUVERTS PAR LA GARANTIE.

Nous nous engageons à vous expédier toute pièce de rechange et composants, neufs ou réparés, ou à notre discrétion, à vous expédier un nouveau Produit. Ces pièces de rechange sont garanties pour la partie restante de la période de garantie d'origine.

## EXCLUSION DE GARANTIE.

Toutes défaillances ou dommages ayant pour origine : services non autorisés, usage inapproprié, accident, négligence, installation ou assemblage incorrects, débris résultant de travaux de construction à proximité du Produit, rouille ou corrosion dus à l'emplacement du Produit, altérations ou modifications sans notre autorisation écrite ou le non-respect de votre part des instructions d'utilisation, de fonctionnement et d'entretien du produit telles qu'indiquées dans le Manuel d'utilisation (« Manuel »). Toutes les dispositions de la présente garantie sont nulles si le Produit est transféré hors des frontières des États-Unis (excepté l'Alaska, Hawaï et le Canada) et sont remplacées par les conditions prévues par le représentant agréé Life Fitness du pays concerné.

## VOS OBLIGATIONS.

Conserver une preuve d'achat (le reçu de la carte d'enregistrement assure l'enregistrement des informations d'achat, mais il n'est pas obligatoire) ; utiliser, faire fonctionner et entretenir le Produit comme indiqué dans le manuel ; notifier l'Assistance client de tout défaut dans les 10 jours après leur survenue ; retourner, si vous y êtes invité, toute pièce défectueuse pour son remplacement, ou à défaut, le Produit entier pour réparation. LIFE FITNESS se réserve le droit de décider si le Produit doit être retourné pour réparation.

## ENREGISTREMENT DU PRODUIT.

Effectuez l'enregistrement à l'adresse suivante :

[www.lifefitness.com/home/product-registration.html](http://www.lifefitness.com/home/product-registration.html).

Notre reçu permet de nous assurer que vos nom, adresse et date d'achat sont enregistrés dans nos fichiers. L'enregistrement en tant que propriétaire garantit votre couverture en cas de perte de preuve d'achat. Veuillez conserver une preuve d'achat, comme la facture ou un reçu.

## MANUEL DE L'UTILISATEUR.

VOUS DEVEZ IMPÉRATIVEMENT LIRE LE MANUEL avant de faire fonctionner le Produit. N'oubliez pas d'effectuer l'entretien périodique indiqué dans le manuel. Ce dernier assure un fonctionnement correct, ainsi que votre satisfaction à long terme.

## COMMANDE DE PIÈCES DE RECHANGE ET DEMANDE D'ENTRETIEN.

Référez-vous à la page 1 de ce manuel pour les informations de contact des coordonnées du centre de réparations le plus proche. Indiquez votre nom et votre adresse ainsi que le numéro de série de votre produit (les consoles et les cadres peuvent avoir des numéros de série différents). Nous vous dirons comment obtenir la pièce de remplacement ou, en cas de besoin, enverrons un technicien chez vous.

## GARANTIE EXCLUSIVE.

CETTE GARANTIE LIMITÉE REMPLACE TOUTE AUTRE GARANTIE QUELCONQUE, EXPRESSE ET IMPLICITE, NOTAMMENT, MAIS NON EXCLUSIVEMENT LES GARANTIES IMPLICITES DE QUALITÉ MARCHANDE OU D'ADÉQUATION À UNE UTILISATION PARTICULIÈRE, ET TOUTE AUTRE OBLIGATION OU RESPONSABILITÉ DE NOTRE PART. Nous n'autorisons aucun tiers à assumer à notre place les obligations ou responsabilités relatives à la vente de ce Produit. En aucun cas nous ne serons responsables en vertu de cette garantie, ou autrement, de dommages corporels ou matériels, pertes de profits ou d'économies comprises, de dommages particuliers, indirects, secondaires, accessoires ou collatéraux, de quelque nature qu'ils soient, dus à l'utilisation du produit ou à l'incapacité de l'utiliser. Certains États n'autorisant pas l'exclusion ou la limitation de garanties implicites ou de responsabilité pour dommages accessoires ou collatéraux, il se peut que les limitations et exclusions susmentionnées ne vous concernent pas. Les garanties peuvent différer hors des États-Unis. Contactez Life Fitness pour de plus amples informations.

## LA GARANTIE N'EST PAS MODIFIABLE.

Nul n'est autorisé à changer, modifier ou prolonger les termes de cette garantie limitée.

## EFFETS DE LA LOI S'APPLIQUANT AUX ÉTATS-UNIS D'AMÉRIQUE.

Cette garantie vous accorde des droits légaux spécifiques ; il est cependant possible que vous disposiez d'autres droits, selon votre pays.

# 4 TECHNISCHE DATEN

Zweckbestimmung:	Heimtraining
Max. Benutzergewicht:	136 kg (RS1) 181 kg (RS3)
Pedalgröße:	11,5 cm
Antrieb:	Rippenkeilriemen
Stromzufuhr:	120 Volt (USA), 220-240 Volt (International, Hochspannung) <b>Hinweis:</b> Der RS3 verfügt mit der Go-Konsole über einen Eigenantrieb.
Zubehör:	Getränkehalter & Buchstütze (RS1) Deluxe-Ablagefach & Buchstütze (RS3)
Widerstandssystem:	Eddy Current (RS1) Generator (RS3) <b>Hinweis:</b> Beide Widerstandssysteme lassen sich nicht durch die Pedalgeschwindigkeit regeln.

<b>Abmessungen in aufgebautem Zustand</b>	<b>RS1</b>	<b>RS3</b>
Länge	168,9 cm	163,6 cm
Breite	64,8 cm	68,1 cm
Höhe	130,8 cm	130,8 cm
Gewicht	133 lbs / 60.35 kg	70 kg
<b>Versandabmessungen</b>		
Länge	166,8 cm	166,8 cm
Breite	42,5 cm	42,5 cm
Höhe	77,8 cm	77,8 cm
Gewicht	71 kg	86,6 kg

Die Bedienungsanleitung finden Sie unter <http://www.lifefitness.com/fitnessadvisor/fitnessarticles.html>

# 5 GARANTIEINFORMATIONEN

Modell	Eingeschränkte lebenslange Garantie	5 Jahre	1 Jahr
RS1 / RS3 Lifecycle Liegeergometer: Sockel	Rahmen	Elektrische und mechanische Teile	Verarbeitung

## DECKUNGSUMFANG

Dieses Verbraucherprodukt von LIFE FITNESS („Produkt“) ist durch eine Garantie gegen Material- und Verarbeitungsfehler geschützt.

## GARANTIEINHABER

Der Erstkäufer oder die Person, die das neu gekaufte Produkt als Geschenk vom Erstkäufer erhält. Bei späteren Weitergaben erlischt die Gewährleistung.

## GARANTIEDAUER

Wohnbereich: Ab Kaufdatum sind alle elektrischen und mechanischen Komponenten und Arbeiten gemäß Auflistung in der Übersicht weiter oben in der Garantie eingeschlossen.

Professioneller Bereich: Garantie ungültig (*dieses Produkt ist ausschließlich für den Privatgebrauch bestimmt*).

## ÜBERNAHME DER TRANSPORT- UND VERSICHERUNGSKOSTEN IM REPARATURFALL

Wenn das Produkt oder ein Teil davon, der der Garantie unterliegt, zur Reparatur an den Kundendienst eingeschickt werden muss, übernimmt LIFE FITNESS während der Garantiezeit alle Versand- und Versicherungskosten (*nur innerhalb der Vereinigten Staaten*). Nach Ablauf der Garantiezeit gehen Versand- und Versicherungskosten zu Lasten des Käufers.

## MASSNAHMEN ZUR BEHEBUNG VON DEFEKTEN INNERHALB DER GARANTIE

Nach unserem Ermessen schicken wir Ihnen ein neues oder repariertes Teil oder ersetzen das Produkt. Such replacement parts are warranted for the remaining portion of the original warranty period.

## DECKUNGAUSSCHLUSS

Nicht eingeschlossen sind Fehler oder Schäden durch unerlaubte Reparatur, Missbrauch, Unfall, Fahrlässigkeit, unsachgemäße Montage oder Installation, Verschmutzungen durch Baumaßnahmen im Umfeld des Produktes, Rost oder Korrosion bedingt durch den Aufstellungsort des Produktes, Abweichungen oder Änderungen ohne unsere schriftliche Genehmigung und die benutzerseitige Nichtbeachtung des Benutzerhandbuchs („Handbuch“) bei der Verwendung, Inbetriebnahme und Wartung des Produktes. Diese Garantie wird in ihrer Gesamtheit ungültig, wenn dieses Produkt über die Landesgrenzen der Vereinigten Staaten *hinaus (außer Alaska, Hawaii und Kanada)* transportiert wird, und unterliegt dann den Garantiebestimmungen, die vom örtlichen LIFE FITNESS Vertreter gewährt werden.

## IHRE VERPFLICHTUNGEN

Aufbewahrung des Kaufbelegs (die Einsendung der beiliegenden Garantiekarte stellt die Registrierung der Kaufinformationen sicher, ist jedoch nicht unbedingt erforderlich); Verwendung, Bedienung und Wartung des Produktes gemäß den Anweisungen in der Bedienungsanleitung; Verständigung des Händlers, bei dem das Gerät gekauft wurde, hinsichtlich eines Fehlers innerhalb von 10 Tagen nach Bemerkung des Fehlers; auf Anweisung die Einsendung der defekten Teile zwecks Austausch oder ggf. des gesamten Produktes zwecks Reparatur. LIFE FITNESS behält sich die Entscheidung vor, ob ein Gerät zur Reparatur einzuschicken ist.

## PRODUKTREGISTRIERUNG

Sie können das Produkt im Internet unter [www.lifefitness.com/home/product-registration.html](http://www.lifefitness.com/home/product-registration.html) registrieren. Sobald wir die Registrierung erhalten, sind Sie als Besitzer des Produktes eingetragen und Ihr Name, Ihre Anschrift und das Kaufdatum sind bei uns erfasst. Die Registrierung bietet Ihnen Garantieschutz für den Fall, dass Sie Ihren Kaufbeleg verlieren. Bitte bewahren Sie Ihren Kaufbeleg, z. B. Rechnung oder Kassenbon, gut auf.

## BENUTZERHANDBUCH

Vor Inbetriebnahme dieses Produkts MUSS DAS HANDBUCH GELESEN WERDEN. Denken Sie daran, regelmäßig die im Handbuch beschriebenen Wartungsarbeiten durchzuführen, damit Ihr Gerät einwandfrei arbeitet und Ihre Zufriedenheit gewährleistet ist.

## ERSATZTEILE UND KUNDENDIENST:

Die Kontaktdaten des zuständigen Kundendienstes finden Sie auf der ersten Seite der vorliegenden Bedienungsanleitung. Geben Sie Ihren Namen, Ihre Adresse und die Seriennummer Ihres Produktes *an (Konsolen und Rahmen haben möglicherweise unterschiedliche Seriennummern)*. Sie erhalten dann Informationen darüber, wie Sie ein Ersatzteil bekommen können. Falls erforderlich, wird die Reparatur am Standort des Produktes veranlasst.

## AUSSCHLIESSLICHE GARANTIE

DIESE GARANTIE ERSETZT ALLE ANDEREN AUSDRÜCKLICHEN ODER STILLSCHWEIGENDEN GARANTIEEN, U. A. DIE STILLSCHWEIGENDEN GARANTIEEN ZUR MARKTGÄNGIGKEIT UND EIGNUNG FÜR EINEN BESTIMMTEN ZWECK, SOWIE ALLE ANDEREN VERPFLICHTUNGEN ODER HAFTUNGEN UNSERERSEITS. Wir übernehmen keine anderen Verpflichtungen oder Haftungen hinsichtlich des Verkaufs dieses Produktes und gestatten dies auch nicht anderen Personen. Keinesfalls haften wir, auch nicht im Rahmen dieser Gewährleistung, für Personen- oder Sachschäden, einschließlich entgangener Gewinne oder Vermögensschäden, infolge besonderer, indirekter, sekundärer, mittelbarer oder Folgeschäden gleich welcher Art, die sich aus dem Gebrauch dieses Produktes oder der Unmöglichkeit des Gebrauchs dieses Produktes ergeben. In einigen Staaten sind Ausschluss oder Beschränkung einer implizierten Gewährleistung oder der Haftung für mittelbare oder Folgeschäden nicht zulässig, sodass die oben genannten Beschränkungen und Ausschlüsse für Sie unter Umständen unwirksam sind. Warranties may vary outside the U.S. Contact Life Fitness for details.

## ÄNDERUNGEN DER GARANTIE SIND NICHT ZULÄSSIG.

Es ist niemandem gestattet, die Bedingungen dieser eingeschränkten Garantie zu ändern oder zu erweitern.

## GÜLTIGKEIT DER LANDESGESETZE:

Im Rahmen dieser Gewährleistung haben Sie bestimmte Rechtsansprüche. Darüber hinaus haben Sie möglicherweise weitere Rechtsansprüche, die sich von Bundesstaat zu Bundesstaat unterscheiden.

# 4 ESPECIFICACIONES

Propósito de uso:	Doméstico
Peso máximo de usuario:	136 kg (RS1) 181 kg (RS3)
Tamaño del pedal:	11,5 cm
Tipo de transmisión	Transmisión por correa Poly V
Requisitos de alimentación:	120 voltios (EE. UU.), 220-240 voltios (alta tensión internacional) <b>Nota:</b> El modelo RS3 se puede autoalimentar con la consola Go.
Accesorios:	Portabotellas y soporte de lectura (RS1) Bandeja de accesorios Deluxe y soporte de lectura (RS3)
Sistema de resistencia:	Corriente de Foucault (RS1) Generador (RS3) <b>Nota:</b> Ambos sistemas de resistencia se pueden ajustar mediante la velocidad de pedaleo.

<b>Medidas de la unidad armada</b>	<b>RS1</b>	<b>RS3</b>
Largo	168,9 cm	163,6 cm
Ancho	64,8 cm	68,1 cm
Alto	130,8 cm	130,8 cm
Peso	60,35 kg	70 kg
<b>Medidas de envío</b>		
Largo	166,8 cm	166,8 cm
Ancho	42,5 cm	42,5 cm)
Alto	77,8 cm	77,8 cm
Peso	71 kg	86,6 kg

Consulte Manual de funcionamiento en línea en: <http://www.lifefitness.com/home/manuals.html>

# 5 INFORMACIÓN DE LA GARANTÍA

Modelo	Garantía de por vida limitada	5 años	1 año
Base reclinada Lifecycle RS1 y RS3	Cuadro	Piezas eléctricas y mecánicas	Mano de obra

## **COBERTURA DE GARANTÍA**

Se garantiza que este producto de consumo LIFE FITNESS ("Producto") no tiene ningún defecto ni en el material ni en la mano de obra.

## **QUIÉN ESTÁ CUBIERTO.**

La garantía cubre al comprador original o a cualquier persona que reciba un Producto recién comprado como un regalo del comprador original. Se anulará la garantía en posteriores transferencias.

## **DURACIÓN DE LA GARANTÍA.**

Residencial: Todos los componentes eléctricos y mecánicos, así como la fabricación están cubiertos, después de la fecha de compra, de manera tal y como se indica en el cuadro que se muestra a continuación.

Uso no doméstico: Garantía anulada (este Producto se ha diseñado solamente para uso doméstico).

## **QUIÉN PAGA EL TRANSPORTE Y LOS SEGUROS DE LA REPARACIÓN.**

Si el producto o cualquier parte en garantía debe ser objeto de una devolución al centro de asistencia técnica para una reparación, LIFE FITNESS pagará todos los gastos de transporte y de seguro durante el período de garantía (solo dentro de los Estados Unidos). El comprador es responsable de los gastos de transporte y de seguro cuando la garantía haya vencido.

## **QUÉ HAREMOS PARA CORREGIR LOS DEFECTOS CUBIERTOS POR LA GARANTÍA.**

Le enviaremos las piezas o los componentes reparados o nuevos, o bien, según nuestro criterio, se reemplazará el Producto. Dichas piezas de recambio tendrán garantía por el tiempo restante del período de garantía original.

## **EXCLUSIONES DE COBERTURA.**

Ningún fallo o daño causado por un servicio no autorizado, mal uso, accidente, negligencia, instalación o ensamblaje incorrectos, escombros procedentes de alguna actividad de construcción en el entorno del Producto, óxido o corrosión como resultado de la ubicación del Producto, alteraciones o modificaciones sin nuestra autorización por escrito o por no utilizar, manejar y mantener el Producto como se indica en el manual del usuario ("Manual"). Todos los términos de esta garantía se anulan si este Producto se saca fuera de los límites continentales de Estados Unidos de América (a excepción de Alaska, Hawái y Canadá) y están sometidos a las condiciones estipuladas por el representante local autorizado de LIFE FITNESS del país.

## **PROCEDIMIENTO:**

Guarde el comprobante de compra (nuestro recibo de la tarjeta de registro adjunta certifica el registro de la información de compra pero no es necesario), use, opere y mantenga el Producto según se especifica en el Manual, notifique cualquier defecto al servicio de atención al cliente en los 10 días siguientes a su descubrimiento, si se lo piden, devuelva las partes defectuosas para

reemplazarlas o, si fuese necesario, el Producto entero para proceder a su reparación. LIFE FITNESS se reserva el derecho de decidir si un producto ha de ser devuelto o no para su reparación.

## **REGISTRO DEL PRODUCTO.**

Regístrese en [www.lifefitness.com/home/product-registration.html](http://www.lifefitness.com/home/product-registration.html). Nuestro recibo garantiza que su nombre, dirección y fecha de compra están archivados como propietario registrado del Producto. Ser un propietario registrado le asegura cobertura en caso de que pierda el comprobante de compra. Conserve una prueba de la compra, como el comprobante de compra o recibo.

## **MANUAL DEL USUARIO.**

Es ESENCIAL QUE LEA EL MANUAL antes de poner en funcionamiento el Producto. Recuerde realizar las operaciones de mantenimiento periódicas que se indican en el Manual para asegurar un buen funcionamiento y su satisfacción permanente.

## **CÓMO OBTENER PIEZAS DE REPUESTO Y ASISTENCIA.**

Consulte la página 1 de este manual para ver la información de contacto de su servicio local. Deje como referencia su nombre, dirección y el número de serie del Producto (consolas y bastidores pueden tener números de serie independientes). Allí le dirán cómo conseguir una pieza de repuesto o, si fuera necesario, organizarán la reparación con el servicio técnico de la zona en la que se encuentre su Producto.

## **GARANTÍA EXCLUSIVA.**

ESTA GARANTÍA LIMITADA SE OTORGA EN LUGAR DE CUALQUIER OTRA GARANTÍA DE CUALQUIER TIPO, EXPRESA O IMPLÍCITA, INCLUIDAS ENTRE OTRAS LAS GARANTÍAS IMPLÍCITAS DE COMERCIALIZACIÓN E IDONEIDAD PARA UN FIN DETERMINADO, ASÍ COMO EL RESTO DE LAS OBLIGACIONES O RESPONSABILIDADES DE NUESTRA PARTE. No asumimos, ni autorizamos a persona alguna a asumir en nuestro nombre, ninguna otra obligación ni responsabilidad en relación con la venta de este Producto. En ningún caso seremos responsables, en virtud de esta garantía o de otro modo, de cualquier daño a personas o propiedades, incluida la pérdida de beneficios o capital, por cualquier daño especial, indirecto, secundario, incidental o consecuencial de cualquier naturaleza, provocado por el uso o por la imposibilidad de usar este producto. Algunos estados no permiten la exclusión o limitación de las garantías implícitas o de la responsabilidad por daños incidentales o consecuentes, de manera que las limitaciones o las exclusiones pueden no ser aplicables a su caso. Las garantías pueden variar fuera de los Estados Unidos. Contacte con Life Fitness para conocer los detalles.

## **MODIFICACIONES NO AUTORIZADAS SOBRE LA GARANTÍA.**

Nadie está autorizado a cambiar, modificar o ampliar los términos de esta garantía limitada.

## **EFFECTO DE LAS LEYES ESTATALES.**

Esta garantía otorga derechos legales específicos al usuario, que puede tener otros derechos en función del Estado en que resida.

# 4 SPECIFICATIES

Beoogd gebruik:	Home
Maximaal gewicht gebruiker:	136 kg (RS1) 181 kg (RS3)
Afmetingen van pedalen:	11,5 cm
Aandrijving:	Riemaandrijving type Poly-V
Vereisten stroomvoorziening:	220-240 Volt <b>Opmerking:</b> Met de Go Console kan de RS3 zelfvoorzienend werken.
Accessoires:	Bidonhouder & leesrek (RS1) Luxueuze accessoirehouder & leesrek (RS3)
Weerstandssysteem:	Magnetische wervelstroom (RS1) Generator (RS3) <b>Opmerking:</b> Beide systemen kunnen worden aangepast op ander manieren dan met de pedaalsnelheid.

<b>Afmetingen, gemonteerd</b>	<b>RS1</b>	<b>RS3</b>
Lengte	168,9 cm	163,6 cm
Breedte	64,8 cm	68,1 cm
Hoogte	130,8 cm	130,8 cm
Gewicht	60,35 kg	70 kg
<b>Transportafmetingen</b>		
Lengte	166,8 cm	166,8 cm
Breedte	42,5 cm	42,5 cm
Hoogte	77,8 cm	77,8 cm
Gewicht	71 kg	86,6 kg

Raadpleeg de online gebruikershandleiding op <http://www.lifefitness.com/home/manuals.html>

# 5 GARANTIE-INFORMATIE

Model	Beperkte levensduur	5 jaar	1 jaar
Basis van de RS1/ RS3 Lifecycle-ligfiet- shometrainer	Frame	Elektrische en mechanische onderdelen	Arbeid

## **WAT WORDT GEDEKT?**

LIFE FITNESS garandeert dat dit consumentenproduct van (hier-na: "product") vrij is van tekortkomingen in materiaal en fabricage.

## **VOOR WIE GELDT DE GARANTIE?**

Voor de oorspronkelijke koper of personen die het nieuw aangeschafte product als geschenk van de oorspronkelijke koper ontvangen. De garantie vervalt wanneer het product meermaals van eigenaar verandert.

## **DUUR VAN DE GARANTIE.**

Thuisgebruik: Alle elektrische en mechanische onderdelen en arbeid vallen na de aankoopdatum onder de garantie volgens de specificaties in bovenstaande grafiek.

Gebruik anders dan thuisgebruik: Garantie nietig (*dit product is uitsluitend bedoeld voor thuisgebruik*).

## **WIE BETAALT DE VERZENDKOSTEN EN DE VERZEKERING VOOR SERVICE?**

Indien dit product of een van de onder de garantie vallende onderdelen ter reparatie aan een servicewerkplaats moet worden geretourneerd, vergoedt Life Fitness gedurende de garantietermijn alle kosten voor verzending en verzekering (*uitsluitend binnen de Verenigde Staten*). Na het verstrijken van de garantietermijn komen de kosten voor verzending en verzekering ten laste van de koper.

## **WAT WIJ ZULLEN DOEN OM TEKORTKOMINGEN ONDER DE GARANTIE TE CORRIGEREN.**

Wij sturen u nieuwe of gereviseerde onderdelen of componenten of zullen het product vervangen, waarbij de keuze tussen deze opties aan ons is. Voor deze vervangende onderdelen geldt het resterende deel van de oorspronkelijke garantietermijn.

## **WAT NIET ONDER DE GARANTIE VALT.**

Defecten of schade als gevolg van onderhoud door onbevoegden, misbruik, ongelukken, nalatigheid, verkeerde assemblage of installatie, vuil van bouwactiviteiten in de omgeving van het product, roest of corrosie als gevolg van de gebruikslocatie van het product, wijzigingen of modificaties zonder onze schriftelijke toestemming of als gevolg van nalatigheid uwerzijds om het product te gebruiken, te bedienen en te onderhouden zoals beschreven in de gebruikershandleiding ("handleiding"). Alle voorwaarden van deze garantie komen te vervallen als dit product wordt verplaatst buiten de continentale grenzen van de Verenigde Staten van Amerika (*met uitsluiting van Alaska, Hawaï en Canada*), waarna de voorwaarden gelden zoals die worden geboden door de erkende vertegenwoordiger van Life Fitness in het land in kwestie.

## **WAT U DIENT TE DOEN:**

Bewaar het bewijs van aankoop (ontvangst door ons van de bijgevoegde registratiekaart zorgt ervoor dat de aankoop wordt geregistreerd, maar is niet vereist); gebruik, bedien en onderhoud het product zoals gespecificeerd in de handleiding; stel de leverancier binnen 10 dagen na ontdekking van defecten hiervan op de hoogte; retourneer, indien daarom wordt verzocht, het defecte

onderdeel voor vervanging of zo nodig het gehele product ter reparatie. Life Fitness behoudt zich het recht voor om te beslissen of een product al dan niet moet worden geretourneerd voor reparatie.

## **PRODUCTREGISTRATIE.**

Registreer op [www.lifefitness.com/home/product-registration.html](http://www.lifefitness.com/home/product-registration.html). Nadat wij de kaart hebben ontvangen, worden uw naam en adres en de aankoopdatum in onze archieven opgenomen als die van een geregistreerd eigenaar van het product. Als geregistreerd eigenaar weet u zeker dat de garantie ook voor u geldt als u het bewijs van aankoop verliest. Bewaar uw aankoopbewijs.

## **GEbruikersHANDLEIDING.**

Het is ZEER BELANGRIJK DAT U DE HANDLEIDING LEEST voordat u het product gebruikt. Vergeet niet om periodiek onderhoud te verrichten zoals beschreven in de handleiding om te zorgen voor een goede werking en uw tevredenheid met het product te garanderen.

## **VOOR ONDERDELEN EN SERVICE.**

Zie pagina 1 van deze handleiding voor de juiste contactinformatie. Vermeld uw naam, adres en het serienummer van uw product (*consoles en frames kunnen een eigen serienummer hebben*). De klantenservice vertelt u hoe u een vervangend onderdeel kunt krijgen of zorgt zo nodig voor service op de plaats waar uw product zich bevindt.

## **EXCLUSIEVE GARANTIE.**

DEZE BEPERKTE GARANTIE VERVANGT ALLE ANDERE GARANTIES VAN WELKE AARD OOK, UITDRUKKELIJK OF IMPLICIET, INCLUSIEF DOCH NIET BEPERKT TOT IMPLICIETE GARANTIES VAN VERKOOPBAARHEID EN GESCHIKTHEID VOOR EEN BEPAALD DOEL, ALSMEDE ALLE ANDERE VERPLICHTINGEN OF AANSPRAKELIJKHEID ONZERZIJDS. Wij aanvaarden geen, en verklaren niemand bevoegd tot het uit onze naam aanvaarden van, andere verplichtingen of aansprakelijkheid in verband met de verkoop van dit product. Wij zijn volgens deze garantietermijnen of anderszins onder geen beding aansprakelijk voor lichamelijk letsel of materiële schade, inclusief winstderving of financiële verliezen, noch voor speciale, indirecte, secundaire, incidentele schade of gevolgschade van welke aard ook die voortvloeit uit het gebruik, of de onmogelijkheid tot gebruik, van dit product. In sommige rechtsgebieden is afwijzing of beperking van impliciete garanties of van aansprakelijkheid voor incidentele of bijkomende schade niet toegestaan, zodat de bovenstaande beperkingen of afwijzingen voor u mogelijk niet gelden. Buiten de Verenigde Staten gelden mogelijk afwijkende garantietermijnen.

## **VERBOD TOT WIJZIGING VAN GARANTIEVOORWAARDEN.**

Het is niemand toegestaan de voorwaarden van deze beperkte garantie te wijzigen, te modificeren of uit te breiden.

## **WETGEVING AFZONDERLIJKE STATEN DER VS.**

Deze garantie verleent u specifieke wettelijke rechten; het is mogelijk dat u nog andere rechten hebt, die van staat tot staat verschillen.

# 4 ТЕХНИЧЕСКИЕ ХАРАКТЕРИСТИКИ

Назначение:	Домашнее использование
Макс.	вес пользователя: 136 кг (RS1) 181 кг (RS3)
Размер педалей:	11,5 см
Тип привода:	Привод от поликлинового ремня
Требования к электропитанию:	120 В (США), 220-240 В (международное высокое напряжение) <b>Примечание:</b> Модель R3 может иметь автономный источник питания, если используется консоль Go.
Принадлежности:	Держатель для бутылки и подставка для книг (RS1) Подставка для аксессуаров Deluxe и подставка для книг (RS3)
Система сопротивления:	Индукционная (RS1) Генератор (RS3) <b>Примечание:</b> Обе системы сопротивления могут регулироваться не только скоростью нажатия на педали.

Габариты в собранном виде	RS1	RS3
Длина	168,9 см	163,6 см
Ширина	64,8 см	68,1 см
Высота	130,8 см	130,8 см
Вес	60,35 кг	70 кг
Габариты в упаковке		
Длина	166,8 см	166,8 см
Ширина	42,5 см	42,5 см
Высота	77,8 см	77,8 см
Вес	71 кг	86,6 кг

# 5 ИНФОРМАЦИЯ О ГАРАНТИИ

Модель	Пожизненная	5 лет	1 год
RS1/ RS3 Основа горизонтального велотренажера Lifecycle	Рама	Электрические компоненты и механические детали	Работы

## ОБЪЕМ ГАРАНТИИ

На данное потребительское тренажерное оборудование LIFE FITNESS («Изделие») распространяется гарантия отсутствия дефектов материалов и изготовления.

## СУБЪЕКТЫ ГАРАНТИИ

Первоначальный покупатель или любое лицо, получившее только что приобретенное Изделие в качестве подарка от первоначального покупателя. Гарантия будет аннулирована при последующих передачах Изделия.

## СРОК ГАРАНТИИ

Домашнее использование: гарантия действует на все электрические и механические компоненты и работу с даты покупки, как указано в приведенной выше таблице.

Коммерческое использование: гарантия недействительна (*данное Изделие предназначено только для домашнего использования*).

## ОПЛАТА ТРАНСПОРТИРОВКИ И СТРАХОВКИ ДЛЯ ПРОВЕДЕНИЯ ТЕХНИЧЕСКОГО ОБСЛУЖИВАНИЯ

Если Изделие или любая деталь, на которую распространяется гарантия, должны быть возвращены в сервисный центр для ремонта, все расходы на доставку и страховку в течение гарантийного периода несем мы, компания LIFE FITNESS (*только в пределах Соединенных Штатов*). По истечении срока гарантии расходы на доставку и страховку несет покупатель.

## ДЕЙСТВИЯ ПО УСТРАНЕНИЮ ДЕФЕКТОВ, НА КОТОРЫЕ РАСПРОСТРАНЯЕТСЯ ГАРАНТИЯ

Мы предоставим вам любую новую или отремонтированную запасную деталь или компонент либо, на наше усмотрение, заменим Изделие. Гарантия на такие замененные детали действует в течение оставшегося срока первоначального гарантийного периода.

## ИСКЛЮЧЕНИЯ ИЗ ДЕЙСТВИЯ ГАРАНТИИ

Любые неисправности или поломки, возникшие в результате несанкционированного обслуживания, неправильного использования, несчастного случая, небрежности, неправильной сборки или установки, попадания строительного мусора внутрь Изделия из-за проведения строительных работ вблизи него, ржавчины или коррозии, появившихся в связи с местонахождением Изделия в данном месте, изменения или модификации без нашего письменного согласия или использования, управления или технического обслуживания Изделия с вашей стороны с нарушением правил, указанных в Руководстве по эксплуатации («Руководство»). Все условия данной гарантии являются недействительными в случае, если данное Изделие вывозится за пределы континентальных границ Соединенных Штатов Америки (*за исключением Аляски, Гавайских островов и Канады*). В этом случае к нему применяются условия, предоставляемые местными уполномоченными представителями компании LIFE FITNESS в конкретной стране.

## УСЛОВИЯ ДЕЙСТВИЯ ГАРАНТИИ

Сохранить документы, подтверждающие покупку (получение нами приложенной регистрационной карточки обеспечивает регистрацию информации о покупке, однако ее отправка не является обязательной); использовать, эксплуатировать Изделие и проводить его техническое обслуживание, как указано в Руководстве; уведомить продавца о любом дефекте в 10-дневный срок после обнаружения дефекта; согласно

полученным инструкциям, вернуть любую дефектную деталь для замены или, при необходимости, вернуть Изделие целиком для ремонта. Компания LIFE FITNESS оставляет за собой право решать, следует ли возвращать Изделие для ремонта.

## РЕГИСТРАЦИЯ ИЗДЕЛИЯ

Зарегистрируйтесь на веб-сайте [www.lifefitness.com/home/product-registration.html](http://www.lifefitness.com/home/product-registration.html).

Наше подтверждение является гарантией того, что ваше имя, адрес и дата покупки внесены в базу данных и вы зарегистрированы как владелец данного Изделия. Факт регистрации владельца обеспечит гарантию в случае утери документов, подтверждающих покупку. Просьба сохранять документы, подтверждающие покупку, такие как чек или квитанция о покупке.

## РУКОВОДСТВО ПОЛЬЗОВАТЕЛЯ

Крайне ВАЖНО ПРОЧЕСТЬ ДАННОЕ РУКОВОДСТВО перед эксплуатацией Изделия. Не забывайте периодически выполнять требования по техническому обслуживанию, указанные в данном руководстве, для обеспечения надлежащей работы устройства и удовлетворения ваших требований к оборудованию.

## КАК ПОЛУЧИТЬ ЗАПАСНЫЕ ДЕТАЛИ И ВОСПОЛЬЗОВАТЬСЯ СЕРВИСНЫМ ОБСЛУЖИВАНИЕМ

Контактную информацию сервисного центра в вашем регионе см. на стр. 1 этого руководства. Укажите свое имя, адрес и серийный номер Изделия (*консоли и рамы могут иметь разные серийные номера*). Вам расскажут, как получить запасные детали или, при необходимости, обеспечат обслуживание по месту нахождения вашего Изделия.

## ИСКЛЮЧИТЕЛЬНАЯ ГАРАНТИЯ

ДАННАЯ ОГРАНИЧЕННАЯ ГАРАНТИЯ ЗАМЕНЯЕТ СОБОЙ ВСЕ ДРУГИЕ ГАРАНТИИ ЛЮБОГО РОДА, КАК ЯВНЫЕ, ТАК И ПОДРАЗУМЕВАЕМЫЕ, ВКЛЮЧАЯ, НО НЕ ОГРАНИЧИВАЯСЬ ИМИ, ПОДРАЗУМЕВАЕМЫЕ ГАРАНТИИ КОММЕРЧЕСКОЙ ПРИГОДНОСТИ И СООТВЕТСТВИЯ ОПРЕДЕЛЕННОЙ ЦЕЛИ, А ТАКЖЕ ЛЮБЫЕ ДРУГИЕ ОБЯЗАТЕЛЬСТВА ИЛИ ОТВЕТСТВЕННОСТЬ С НАШЕЙ СТОРОНЫ. Мы не берем на себя какие-либо другие обязательства или ответственность в отношении продажи данного Изделия, а также не даем разрешения возлагать их на нас каким бы то ни было лицам. Ни при каких обстоятельствах мы не несем ответственность по данной гарантии или другим образом за любой ущерб, причиненный какому-либо лицу или имуществу, включая любую потерю прибыли или сбережений, какие-либо реальные, косвенные, побочные, случайные убытки любого характера, возникшие в результате использования или невозможности использования данного Изделия. В некоторых государствах не допускается ограничение или отказ от предполагаемых гарантий или ответственности за побочные или косвенные убытки, поэтому вышеуказанные ограничения или отказ могут к вам не относиться. Объем гарантии за пределами США может быть иным. За подробностями обращайтесь в компанию Life Fitness.

## ВНЕСЕНИЕ ИЗМЕНЕНИЙ В ГАРАНТИЮ НЕ ДОПУСКАЕТСЯ.

Никто не вправе изменять, вносить поправки или расширять условия данной ограниченной гарантии.

## ДЕЙСТВИЕ ЛОКАЛЬНЫХ ЗАКОНОВ

Данная гарантия предоставляет вам определенные юридические права, вы также можете иметь другие права, которые могут варьироваться в зависимости от местных законов.

الاستخدام المخصص:	الحد الأقصى
لوزن المستخدم المنزلي:	٣٠٠ رطل / ١٣٦ كجم (RS1) ٤٠٠ رطل / ١٨١ كجم (RS3)
حجم الدواسة:	٤,٥ بوصة / ١١,٥ سم
نوع الركوب:	سير دفعي من نوع Poly-V
متطلبات الطاقة:	١٢٠ فولت (الولايات المتحدة)، ٢٢٠-٢٤٠ فولت (جهد دولي عالي) <b>ملاحظة:</b> يمكن أن تشحن RS3 بالطاقة ذاتيًا من وحدة التحكم GO.
الملحقات:	حامل الزجاجات وحامل قراءة (RS1) صينية ملحقة فاخرة وحامل قراءة (RS3)
نظام المقاومة:	تيار عكسي (RS1) مولد (RS3) <b>ملاحظة:</b> يمكن ضبط كلا نظامي المقاومة بوسائل غير سرعة التبديل.

الأبعاد المجمعة	RS1	RS3
الطول	٦٦,٥ بوصة / ١٦٨,٩ سم	٦٤,٤ بوصة / ١٦٣,٦ سم
العرض	٢٥,٥ بوصة / ٦٤,٨ سم	٢٦,٨ بوصة / ٦٨,١ سم
الارتفاع	٥١,٥ بوصة / ١٣٠,٨ سم	٥١,٥ بوصة / ١٣٠,٨ سم
الوزن	١٣٣ رطل / ٦٠,٣٥ كجم	١٥٤ رطل / ٧٠ كجم
أبعاد الشحن		
الطول	٦٧ بوصة / ١٦٦,٨ سم	٦٧ بوصة / ١٦٦,٨ سم
العرض	١٧,٥ بوصة / ٤٢,٥ سم	١٧,٥ بوصة / ٤٢,٥ سم
الارتفاع	٣٠,٥ بوصة / ٧٧,٨ سم	٣٠,٥ بوصة / ٧٧,٨ سم
الوزن	١٥٧ رطل / ٧١ كجم	١٩١ رطل / ٨٦,٦ كجم

الطراز	ضمان مدى الحياة محدود	٥ أعوام	١ عام
قاعدة دراجة Lifecycle المزودة بمسند للظهر RS1/ RS3	الهيكل	أجزاء كهربائية وأجزاء ميكانيكية	العمل

## ما الذي يغطيه هذا الضمان.

تضمن شركة LIFE FITNESS بأن منتج المستهلك هذا (المشار إليه بكلمة "المنتج") خالٍ من جميع عيوب الخامات و عيوب التصنيع.

## من الذي يغطيه هذا الضمان.

المشتري الأصلي أو أي شخص يحصل على منتج تم شراؤه حديثاً باعتباره هدية من المشتري الأصلي. وستبطل صلاحية الضمان في عمليات الانتقال التالية لذلك.

## ما مدة سريان هذا الضمان.

في المناطق السكنية: يتم تغطية جميع المكونات الكهربائية والميكانيكية والعمل، بعد تاريخ الشراء كما هو موضح بالجدول أعلاه.

الأماكن غير السكنية: يُعد الضمان غير صالح (هذا المنتج مخصص للاستخدام في المناطق السكنية فقط).

## من الذي يدفع رسوم النقل والتأمين مقابل الصيانة.

إذا لزم إعادة المنتج أو أي جزء يشمله الضمان إلى مركز الخدمة لإجراء إصلاحات، فنحن، شركة LIFE FITNESS، سندفع كافة رسوم الشحن والتأمين خلال فترة الضمان (ضمن حدود الولايات المتحدة فقط). يُعد المشتري مسؤولاً عن مصاريف الشحن والضمان بعد انتهاء فترة الضمان.

## ماذا سنفعل لتصحيح العيوب التي يغطيها الضمان.

سنقوم بشحن أية قطعة غيار أو جزء جديد أو تم إصلاحه، أو، قد نستبدل المنتج حسب ما نراه مناسباً. ويتم ضمان قطع الغيار هذه للفترة المتبقية من مدة الضمان الأصلي.

## ما الذي لا يغطيه هذا الضمان.

أي تلفيات أو أضرار ناجمة عن صيانة غير مصرح بها أو إساءة استخدام أو حادثة أو إهمال أو خطأ في التجميع أو التثبيت، أو الحطام المتخلف عن أي أنشطة بناء في مكان تواجد المنتج، أو الصدأ أو التآكل الناتجين عن مكان تواجد المنتج، أو القيام بتعديلات أو تغييرات دون الحصول على تصريح كتابي أو فشلكم في استخدام وتشغيل وصيانة المنتج على النحو المبين في دليل التشغيل الخاص بك (المشار إليه بكلمة "الدليل"). تعد جميع بنود هذا الضمان باطلة إذا تم نقل هذا المنتج خارج الحدود القارية للولايات المتحدة الأمريكية (باستثناء الإسكا وهاواي وكندا) وتخضع بعد ذلك للشروط التي يقدمها الممثل المعتمد المحلي الخاص بشركة Life Fitness في هذا البلد.

## ما الذي يجب عليك فعله.

احتفظ بسند إثبات الشراء (إيصالات ذو بطاقة التسجيل المرفقة بضمن تسجيل معلومات الشراء لكنه ليس مطلوباً)؛ وقم باستخدام وتشغيل وصيانة المنتج كما هو موضح في الدليل؛ وأخطر مكان الشراء بأي عيب في غضون ١٠ أيام من اكتشاف العيب؛ وإن طُلب منك، قم بإعادة أي جزء تالف لاستبداله أو، إذا لزم الأمر، قم بإعادة المنتج بالكامل حتى يتم إصلاحه. تملك LIFE FITNESS الحق في تحديد ما إذا كان يمكن إعادة المنتج للإصلاح أم لا.

## تسجيل المنتج.

قم بالتسجيل على [www.lifefitness.com/home/product-registration.html](http://www.lifefitness.com/home/product-registration.html). يضمن الإيصال الذي تقدمه أن اسمك وعنوانك وتاريخ الشراء مسجلة بالملف باعتبارك المالك المسجل للمنتج. كونك مالكا مسجلاً يضمن لك التغطية في حالة فقدانك لإثبات الشراء. يُرجى الاحتفاظ بإثبات الشراء، مثل فاتورتك الخاصة بالبيع أو الاستلام.

## دليل المستخدم.

من المهم للغاية أن تقرأ هذا الدليل قبل تشغيل المنتج. تذكر أن تؤدي متطلبات الصيانة الدورية المحددة في الدليل لضمان التشغيل السليم ورضاك المستمر.

## كيفية الحصول على قطع الغيار وإجراء أعمال الصيانة.

يُرجى الرجوع إلى الصفحة الأولى من هذا الدليل للحصول على معلومات الاتصال بالخدمة المحلية الخاصة بك. اذكر اسمك وعنوانك والرقم المسلسل للمنتج (قد يكون للوحات التحكم والهياكل أرقام مسلسلة منفصلة). سيقومون بإخبارك بكيفية الحصول على قطع الغيار، أو، إذا لزم الأمر، اتخاذ الترتيبات اللازمة لإجراء أعمال الصيانة حيث يوجد المنتج الخاص بك.

## الضمان المحدود.

يعتبر هذا الضمان المحدود بديلاً عن كافة أنواع الضمانات الأخرى، سواء كانت صريحة أو ضمنية، على سبيل المثال لا الحصر الضمانات الضمنية لتقابلية التسويق والصلاحية لغرض معين، وجميع الالتزامات أو المسؤوليات الأخرى من جانبنا. إننا لا نولي أي نصرح لأي شخص أن يضمن لنا أي التزام آخر أو مسؤولية أخرى تتعلق ببيع هذا المنتج. بأي حال من الأحوال لا تتحمل شركة Life Fitness المسؤولية بموجب هذا الضمان، أو غير ذلك، عن أي ضرر يحدث لأي شخص أو منشأة، بما في ذلك أي خسارة في الأرباح أو فقد المدخرات، لأي أضرار خاصة أو مباشرة أو ثانوية أو عارضة أو لاحقة من أي نوع تنشأ عن استخدام أو عدم القدرة على استخدام هذا المنتج. لا تسمح بعض الدول باستثناء أو تحديد الضمانات أو المسؤولية الضمنية عن الأضرار العارضة أو اللاحقة، ولذلك قد لا تنطبق عليك القيود والاستثناءات المذكورة أعلاه. قد تختلف الضمانات خارج الولايات المتحدة، اتصل بـ Life Fitness لمعرفة المزيد من التفاصيل.

## غير مصرح بإجراء تغييرات في الضمان.

لا يُصرح لأحد بتغيير أو تعديل أو مد فترة هذا الضمان المحدود.

## سريان قوانين الدولة.

يمنحك هذا الضمان حقوقاً قانونية محددة وقد تملك حقوقاً أخرى تختلف من ولاية إلى أخرى.